

Melrose 22



FIR BATHROOM A&D

Melrose 22



Gli articoli della collezione Melrose 22 sono disponibili nelle finiture sotto indicate:
The articles included in Melrose 22 collection are available in the following finishings:
Die Artikel der Kollektion Melrose 22 sind in folgenden Farben lieferbar:
Les articles de la collection Melrose 22 sont disponibles dans les exécutions suivantes:
Los artículos de la colección Melrose 22 están disponibles en los acabados abajo indicados:
Артикулы коллекции Melrose 22 имеются в указанных ниже цветах:
在Melrose 22系列里的产品备有下列的颜色:

Chrome

Cromato / Chrome / Chrom / Chromé
Cromo / Хромированный / 镀铬

Gold

Oro / Gold / Gold / Or / Oro / Золото / 金色

Antique Gold

Oro Antico / Antique Gold / Antik Gold / Vieil Or
Oro Viejo / Состаренное золото / 古金色

Bronze

Ottone Antico / Bronze / Bronziert / Vieux Bronze
Latón Viejo / Состаренная латунь / 古黄铜色

DATI TECNICI
TECHNICAL DATA
TECHNISCHE DATEN
DONNEES TECHNIQUES
DATOS TÉCNICOS
ТЕХНИЧЕСКИЕ ДАННЫЕ
技术数据

65° (max 80° C)

Temperatura ottimale acqua calda
Optimal hot water temperature
Optimaltemperatur vom warmen Wasser
Température optimale eau chaude
Temperatura óptima del agua caliente
Оптимальная температура горячей воды
最佳的热水温度

2 bar (min 1 - max 5)

Pressione ottimale di esercizio
Optimal operational pressure
Optimaler Betriebsdruck
Pression optimale de fonctionnement
Presión óptima de funcionamiento
Оптимальное рабочее давление
最佳工作压力

0,1 bar (max 1)

Differenza di pressione acqua calda/fredda
Hot/cold water pressure difference
Drucksunterschied vom warmen/kalten Wasser
Différence de pression eau chaude/froide
Diferencia de presión del agua caliente/fría
Разница давления холодной/горячей воды
冷/热水压力差

AVVERTENZE - REMARKS - ANMERKUNGEN - NOTES - NOTA - ПРЕДУПРЕЖДЕНИЯ - 警告

- Per i miscelatori bicomando FIR ITALIA consiglia l'installazione sulle due mandate di rubinetti filtro ispezionabili (Art. 11.0503.2, 11.0505.2 e 11.0504.2), per trattenere eventuali corpi estranei che potrebbero danneggiare gli organi di tenuta dei vitoni.
- For the two-handle mixers, FIR ITALIA recommends the assembling of removable filter elbow connections (Art. 11.0503.2, 11.0505.2 and 11.0504.2) in order to avoid possible obstructions or damages to the cartridge caused by deposit conveyed by water.
- Für die Zweigriff-Armaturen empfiehlt FIR ITALIA die Montage von Eckregulierventilen (Art. 11.0503.2, 11.0505.2 und 11.0504.2), um eventuelle Fremdkörper aufzuhalten, welche die Oberteile beschädigen können.
- Pour les mélangeurs à deux poignées, FIR ITALIA conseille le montage de robinets filtre (Art. 11.0503.2, 11.0505.2 et 11.0504.2), afin de retenir éventuels corps étrangers qui peuvent endommager les têtes à disques céramiques.
- En relación con las baterías de lavabo bimando, FIR ITALIA aconseja la instalación en los dos lados de descarga de los grifos filtro inspeccionable (Art. 11.0503.2, 11.0505.2 y 11.0504.2) para retener los posibles cuerpos extraños que puedan dañar los órganos de estanqueidad de las roscas.
- Для смесителей с двумя вентилями фирма FIR ITALIA советует установку инспектируемых фильтров на патрубки подачи воды (Art. 11.0503.2, 11.0505.2 и 11.0504.2) для избежания порчи механизма смесителя из-за наличия примесей в воде.
- 对于三孔龙头, FIR ITALIA建议接上可拆卸式过滤器弯头 (型号11.0503.2、11.0505.2和11.0504.2), 以避免因输水时的沉淀物引致阀芯可能受到梗阻或损坏。

FIR ITALIA si riserva, ogni qualvolta si rendesse necessario, di apportare modifiche tecniche ed estetiche senza obbligo di preavviso. - FIR ITALIA, whenever necessary, reserves itself the right of deciding technical and aesthetical modifications without prior notice. - FIR ITALIA ist ausdrücklich dazu berechtigt, technische und ästhetische Änderungen an ihre einigen Produkte ohne vorherige Mitteilung vorzunehmen. - FIR ITALIA se réserve le droit d'apporter des modifications techniques et esthétiques sans avis préalable. - FIR ITALIA se reserva el derecho, si lo considera necesario, de aportar modificaciones técnicas sin obligación de previo aviso. - FIR ITALIA оставляет за собой право во всех случаях, когда это будет необходимо, вносить технические и эстетические изменения без обязательства производить предварительное уведомление. - FIR ITALIA, 在必要时, 保留技术和外观修改的决定权, 恕不另行通知。

MADE IN ITALY



Melrose
22

Area lavabo Wash basin area • Waschtisch-Bereich • Zone du lavabo • Área lavabo • Зона умывальника • 面盆区域	page 401
Area bidet/WC Bidet/WC area • Bidet/WC-Bereich • Zone du bidet/WC • Área bidé/WC • Зона биде/унитаз • 净身盆/厕所区域	page 402
Area vasca/doccia Bath/shower area • Badewannen-Duschbereich • Zone de la baignoire/de douche • Área bañera/ducha • Зона ванны/душа • 浴缸/淋浴区域	page 403
Colonne doccia e soffioni doccia Shower bars and shower heads • Duschkombinationen und Kopfbrausen • Colonnes de douche et douches de tête • Columnas de ducha y rociadores de ducha • Колонны для душа и лейки для душа • 淋浴杆及莲蓬头	page 449
Complementi bagno Bathroom complements • Badkomplemente • Compléments bain • Complementos baño • Дополнительные компоненты для ванной комнаты • 浴室组件	page 689

22.1223.5

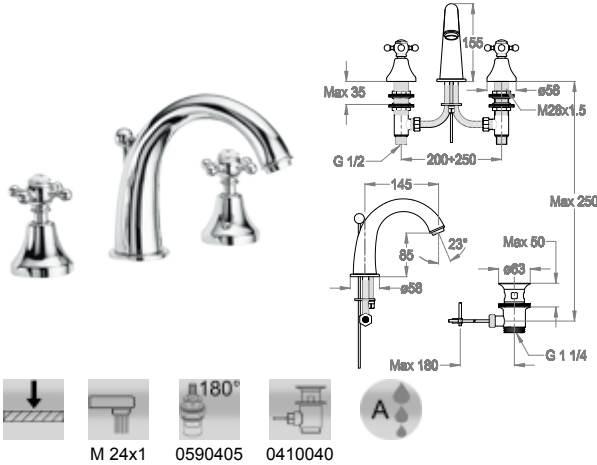

- Miscelatore lavabo a tre fori h. 155 mm, interasse 145 mm, con scarico e salterello.
- Three-hole wash basin mixer, 155 mm high, center distance 145 mm long, with pop-up drain and pull-rod.
- Dreiloch-Waschtischarmatur Höhe 155 mm, Ausladung 145 mm, mit Ablaufgarnitur und Zugstange.
- Mélangeur de lavabo à trois trous, hauteur 155 mm, entraxe 145 mm, avec vidage et tirette.
- Batería lavabo de tres agujeros altura 155 mm, distancia entre los ejes 145 mm, con desagüe y tirador completo.
- Смеситель для умывальника на три отверстия высотой 155 мм, межос. расстояние 145 мм, со сливом и донным клапаном.
- 三孔面盆龙头, 155 mm高, 轴间距145 mm, 带提拉去水和拉杆。

FINITURA • FINISHING • FARBE • COULEUR • ACABADO • ОТДЕЛКА • 表面处理	CODICE • CODE • CODE • CODE • CÓDIGO • КОД • 代码
Chrome	22.1223.5.10.00
Gold	22.1223.5.13.00
Antique Gold	22.1223.5.14.00
Bronze	22.1223.5.22.00

22.1316.5

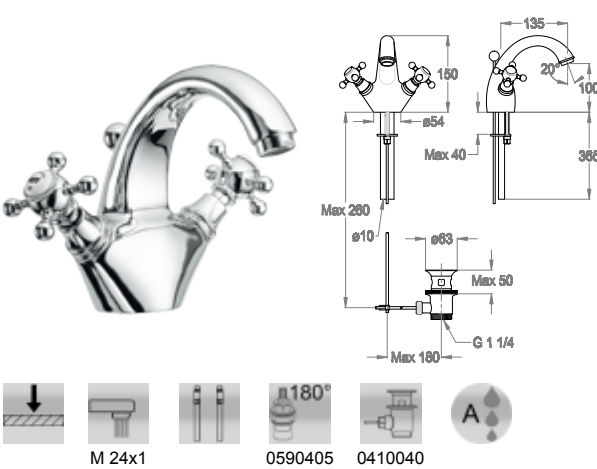

- Miscelatore lavabo monoforo h. 150 mm, interasse 135 mm, con scarico e salterello.
- One-hole wash basin mixer, 150 mm high, center distance 135 mm long, with pop-up drain and pull-rod.
- Waschtisch-Einlocharmatur, Höhe 150 mm, Ausladung 135 mm, mit Ablaufgarnitur und Zugstange.
- Mélangeur monotrou de lavabo, hauteur 150 mm, entraxe 135 mm, avec vidage et tirette.
- Batería monobloc de lavabo, altura 150 mm, distancia entre los ejes 135 mm, con desagüe y tirador completo.
- Смеситель для умывальника с одним отверстием высотой 150 мм, межос. расстояние 135 мм, со сливом и донным клапаном.
- 单孔面盆龙头, 150 mm高, 轴间距135 mm, 带提拉去水和拉杆。

FINITURA • FINISHING • FARBE • COULEUR • ACABADO • ОТДЕЛКА • 表面处理	CODICE • CODE • CODE • CODE • CÓDIGO • КОД • 代码
Chrome	22.1316.5.10.00
Gold	22.1316.5.13.00
Antique Gold	22.1316.5.14.00
Bronze	22.1316.5.22.00

22.1000.2

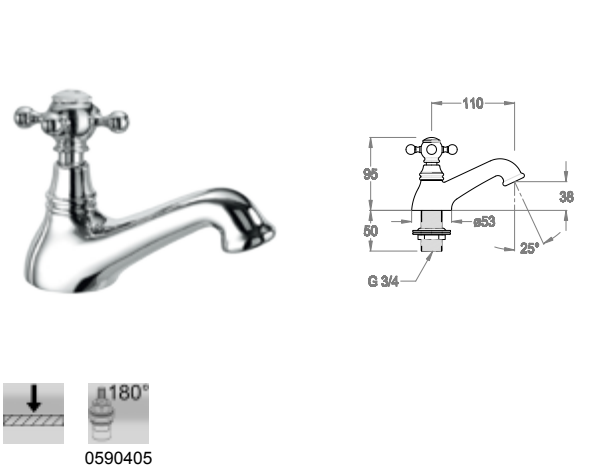

- Rubinetto lavabo mono-acqua.
- Wash-basin mono-water tap.
- Monowasser-Waschtischarmatur.
- Robinet de lavabo mono-eau.
- Grifo de lavabo mono-agua.
- Смеситель для умывальника одинарный.
- 单冷水龙头。

FINITURA • FINISHING • FARBE • COULEUR • ACABADO • ОТДЕЛКА • 表面处理	CODICE • CODE • CODE • CODE • CÓDIGO • КОД • 代码
Chrome	22.1000.2.10.00
Gold	22.1000.2.13.00
Antique Gold	22.1000.2.14.00
Bronze	22.1000.2.22.00

Area lavabo Wash basin area • Waschtisch-Bereich • Zone du lavabo • Área lavabo • Зона умывальника • 面盆区域	page 401
Area bidet/WC Bidet/WC area • Bidet/WC-Bereich • Zone du bidet/WC • Área bidé/WC • Зона биде/унитаз • 净身盆/厕所区域	page 402
Area vasca/doccia Bath/shower area • Badewannen-Duschbereich • Zone de la baignoire/de douche • Área bañera/ducha • Зона ванны/душа • 浴缸/淋浴区域	page 403
Colonne doccia e soffioni doccia Shower bars and shower heads • Duschkombinationen und Kopfbrausen • Colonne de douche et douches de tête • Columnas de ducha y rociadores de ducha • Колонны для душа и лейки для душа • 淋浴杆及莲蓬头	page 449
Complementi bagno Bathroom complements • Badkomplemente • Compléments bain • Complementos baño • Дополнительные компоненты для ванной комнаты • 浴室组件	page 689

22.2021.5

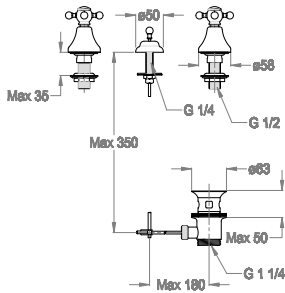

- Miscelatore bidet a tre fori senza bocca, con scarico e salterello.
- Three-hole bidet mixer without spout, with pop-up drain and pull-rod.
- Bidet-Dreilocharmatur ohne Auslauf mit Ablaufgarnitur und Zugstange.
- Mélangeur de bidet à trois trous sans bec, avec vidage et tirette.
- Batería bidé de tres agujeros sin caño, con desagüe y tirador completo.
- Смеситель для биде с тремя отверстиями без излива, со сливом и донным клапаном.
- 不带水嘴的三孔净身盆龙头，带提拉去水和拉杆。



0590405 0410040

FINITURA • FINISHING • FARBE • COULEUR • ACABADO • ОТДЕЛКА • 表面处理	CODICE • CODE • CODE • CODE • CÓDIGO • КОД • 代码
Chrome	22.2021.5.10.00
Gold	22.2021.5.13.00
Antique Gold	22.2021.5.14.00
Bronze	22.2021.5.22.00

22.2321.5

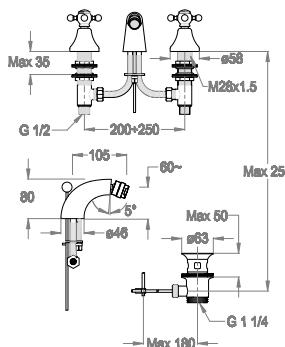

- Miscelatore bidet a tre fori con bocca h. 80 mm, interasse 105 mm, con scarico e salterello.
- Three-hole bidet mixer with spout, 80 mm high, center distance 105 mm long, with pop-up drain and pull-rod.
- Bidet-Dreilocharmatur mit Auslauf Höhe 80 mm, Ausladung 105 mm, mit Ablaufgarnitur und Zugstange.
- Mélangeur de bidet à trois trous avec bec hauteur 80 mm, entraxe 105 mm, avec vidage et tirette.
- Batería bidé de tres agujeros con caño altura 80 mm, distancia entre los ejes 105 mm, con desagüe y tirador completo.
- Смеситель для биде с тремя отверстиями с изливом высотой 80 мм, межос. расстояние 105 мм, со сливом и донным клапаном.
- 带水嘴的三孔净身盆龙头，80 mm高，轴间距105 mm，带提拉去水和拉杆。



M 24x1 0590405 0410040

FINITURA • FINISHING • FARBE • COULEUR • ACABADO • ОТДЕЛКА • 表面处理	CODICE • CODE • CODE • CODE • CÓDIGO • КОД • 代码
Chrome	22.2321.5.10.00
Gold	22.2321.5.13.00
Antique Gold	22.2321.5.14.00
Bronze	22.2321.5.22.00

22.2216.5

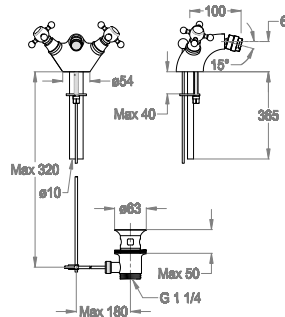

- Miscelatore bidet monoforo, interasse 100 mm, con scarico e salterello.
- One-hole bidet mixer, center distance 100 mm long, with pop-up drain and pull-rod.
- Bidet-Einlocharmatur, Ausladung 100 mm, mit Ablaufgarnitur und Zugstange.
- Mélangeur monotrou de bidet, entraxe 100 mm, avec vidage et tirette.
- Batería monobloc de bidé, distancia entre los ejes 100 mm, con desagüe y tirador completo.
- Смеситель для биде на одно отверстие, межос. расстояние 100 мм, со сливом и донным клапаном.
- 单孔净身盆龙头，轴间距100 mm，带提拉去水和拉杆。



M 24x1 0590405 0410040

FINITURA • FINISHING • FARBE • COULEUR • ACABADO • ОТДЕЛКА • 表面处理	CODICE • CODE • CODE • CODE • CÓDIGO • КОД • 代码
Chrome	22.2216.5.10.00
Gold	22.2216.5.13.00
Antique Gold	22.2216.5.14.00
Bronze	22.2216.5.22.00

Area lavabo Wash basin area • Waschtisch-Bereich • Zone du lavabo • Área lavabo • Зона умывальника • 面盆区域	page 401
Area bidet/WC Bidet/WC area • Bidet/WC-Bereich • Zone du bidet/WC • Área bidé/WC • Зона биде/унитаза • 净身盆/厕所区域	page 402
Area vasca/doccia Bath/shower area • Badewannen-Duschbereich • Zone de la baignoire/de douche • Área bañera/ducha • Зона ванны/душа • 浴缸/淋浴区域	page 403
Colonne doccia e soffioni doccia Shower bars and shower heads • Duschkombinationen und Kopfbrausen • Colones de douche et douches de tête • Columnas de ducha y rociadores de ducha • Колонны для душа и лейки для душа • 淋浴杆及莲蓬头	page 449
Complementi bagno Bathroom complements • Badkomplemente • Compléments bain • Complementos baño • Дополнительные компоненты для ванной комнаты • 浴室组件	page 689

22.3122.2

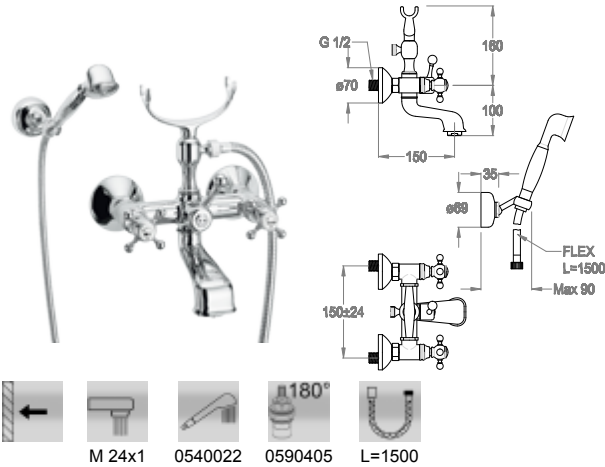

- Miscelatore vasca esterno a parete con deviatore e doccetta duplex.
- Wall-mounted bath mixer with diverter and shower set.
- AP-Wannenfüll- und Brausearmatur mit Umstellventil und Brausegarnitur.
- Mélangeur bain/douche mural avec inverseur et ensemble douche.
- Batería para baño/ducha mural con inversor y ducha de mano duplex.
- Смеситель наружный настенный для ванной с переключателем и душем дуплекс.
- 带分流阀和手持花洒的壁装式浴缸龙头。

FINITURA • FINISHING • FARBE • COULEUR • ACABADO • ОТДЕЛКА • 表面处理	CODICE • CODE • CODE • CODE • CÓDIGO • КОД • 代码
Chrome	22.3122.2.10.00
Gold	22.3122.2.13.00
Antique Gold	22.3122.2.14.00
Bronze	22.3122.2.22.00

22.3142.2

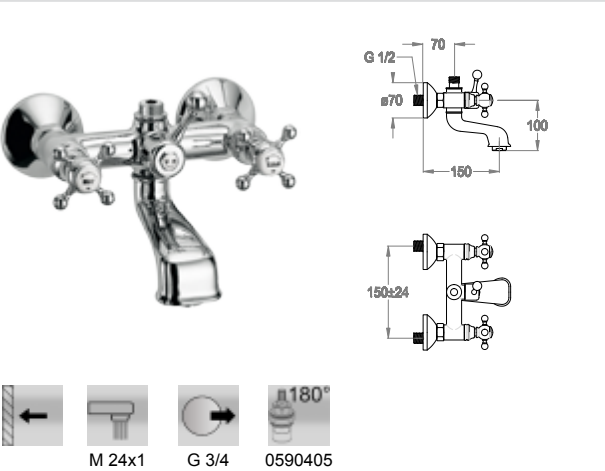

- Miscelatore vasca esterno a parete con deviatore e attacco per colonna doccia esterna.
- Wall-mounted bath mixer with diverter and external shower bar connection.
- AP-Wannenfüll- und Brausearmatur mit Umstellventil und Verbindung zur Duschkombination.
- Mélangeur bain/douche mural avec inverseur et raccord pour colonne de douche externe.
- Batería para baño/ducha mural con inversor y conexión para columna de ducha externa.
- Смеситель наружный настенный для ванной с переключателем и креплением к наружной колонне для душа.
- 带分流阀和淋浴杆接头的壁装式浴缸龙头。

FINITURA • FINISHING • FARBE • COULEUR • ACABADO • ОТДЕЛКА • 表面处理	CODICE • CODE • CODE • CODE • CÓDIGO • КОД • 代码
Chrome	22.3142.2.10.00
Gold	22.3142.2.13.00
Antique Gold	22.3142.2.14.00
Bronze	22.3142.2.22.00

22.4711.2

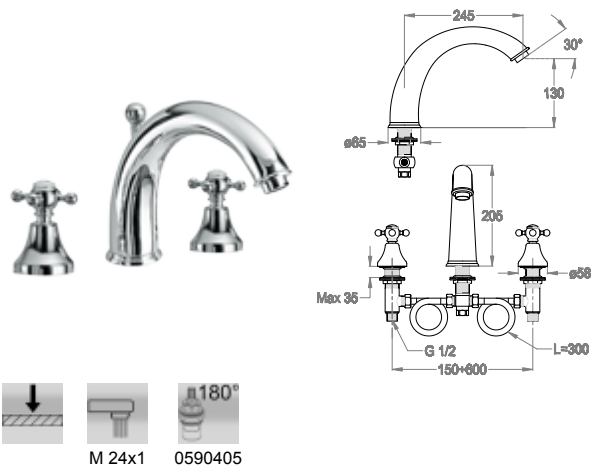

- Gruppo bordo vasca a tre fori al piano.
- Three-hole deck-mounted bath mixer.
- Dreiloch-Wannenrandarmatur.
- Mélangeur trois trous pour bord de baignoire.
- Batería de encimera a tres agujeros.
- Комплект для установки на борту ванной с тремя отверстиями.
- 三孔台装式浴缸套装。

FINITURA • FINISHING • FARBE • COULEUR • ACABADO • ОТДЕЛКА • 表面处理	CODICE • CODE • CODE • CODE • CÓDIGO • КОД • 代码
Chrome	22.4711.2.10.00
Gold	22.4711.2.13.00
Antique Gold	22.4711.2.14.00
Bronze	22.4711.2.22.00

22.4731.2

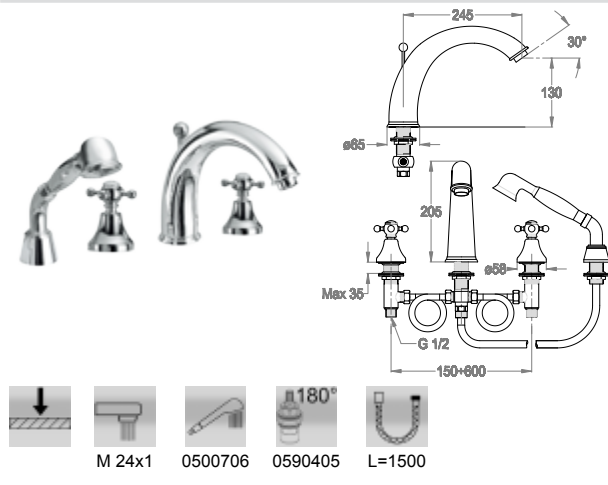

- Gruppo bordo vasca a quattro fori al piano, con deviatore e doccetta duplex.
- Four-hole deck-mounted bath mixer with diverter and shower set.
- Vierloch-Wannenrandarmatur, mit Umstellventil und Schlupfbrause.
- Mélangeur quatre trous pour bord de baignoire avec inverseur et ensemble douche.
- Batería de encimera a cuatro agujeros con inversor y ducha de mano duplex.
- Комплект для установки на борту ванной с четырьмя отверстиями, с переключателем и душем дуплекс.
- 带分流阀和手持花洒的四孔台装瀑布式浴缸套装。

FINITURA • FINISHING • FARBE • COULEUR • ACABADO • ОТДЕЛКА • 表面处理	CODICE • CODE • CODE • CODE • CODIGO • КОД • 代码
Chrome	22.4731.2.10.00
Gold	22.4731.2.13.00
Antique Gold	22.4731.2.14.00
Bronze	22.4731.2.22.00

22.4742.2

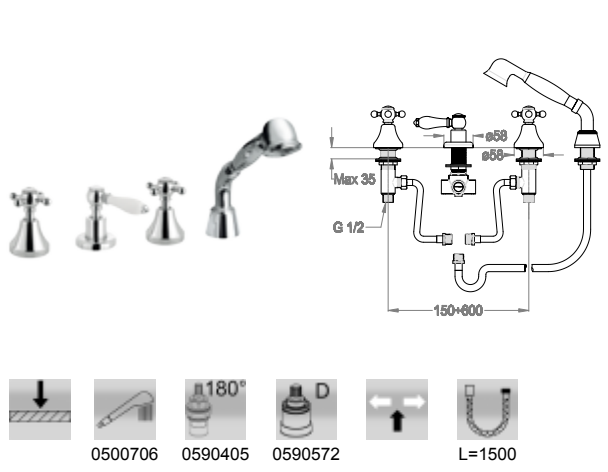

- Gruppo bordo vasca a quattro fori al piano, con deviatore e doccetta duplex, senza bocca.
- Four-hole deck-mounted bath mixer with diverter and shower set, without spout.
- Vierloch-Wannenrandarmatur, mit Umstellventil und Schlupfbrause, ohne Auslauf.
- Mélangeur quatre trous pour bord de baignoire avec inverseur et ensemble douche, sans bec.
- Batería de encimera a cuatro agujeros con inversor y ducha de mano duplex, sin caño.
- Комплект для установки на борту ванной с четырьмя отверстиями, с переключателем и душем дуплекс, без излива.
- 带分流阀和手持花洒的四孔台装瀑布式浴缸套装，不含水嘴。

FINITURA • FINISHING • FARBE • COULEUR • ACABADO • ОТДЕЛКА • 表面处理	CODICE • CODE • CODE • CODE • CODIGO • КОД • 代码
Chrome	22.4742.2.10.00
Gold	22.4742.2.13.00
Antique Gold	22.4742.2.14.00
Bronze	22.4742.2.22.00

05.0080.0

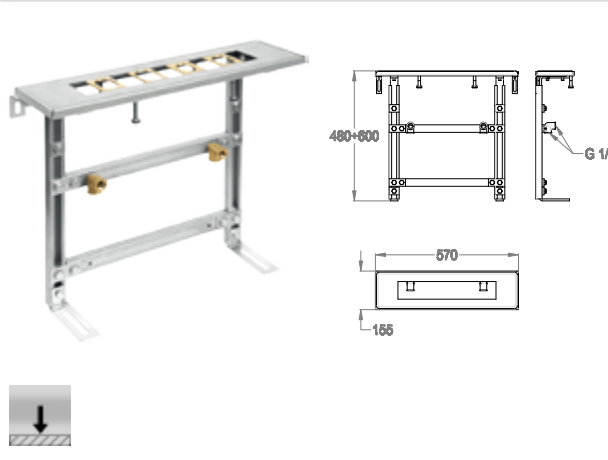

- Sistema di montaggio per bordo vasca con fissaggio a pavimento.
- Assembly system for deck-mounted bath mixer with floor fixing.
- Montagesystem für Wannenrand mit Befestigung am Boden.
- Système de montage pour bord de baignoire avec fixation au sol.
- Sistema de montaje para borde bañera con fijación en el suelo.
- Система установки на борту ванной с напольным креплением.
- 带地台固定的台装式浴缸龙头组装套件。

FINITURA • FINISHING • FARBE • COULEUR • ACABADO • ОТДЕЛКА • 表面处理	CODICE • CODE • CODE • CODE • CODIGO • КОД • 代码
Raw Brass	05.0080.0.05.00

05.0081.0

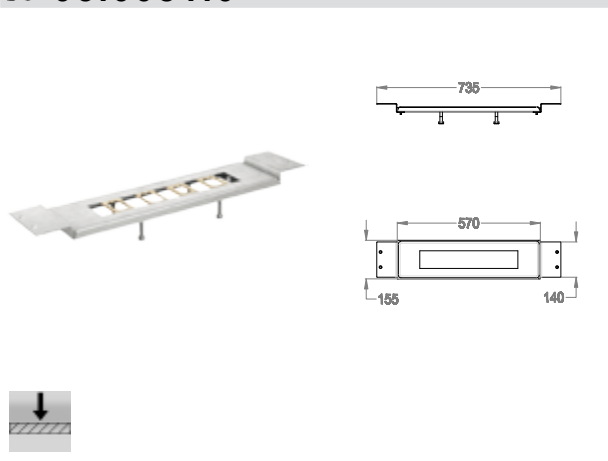

- Sistema di montaggio per bordo vasca con fissaggio al piano.
- Assembly system for deck-mounted bath mixer with deck fixing.
- Montagesystem für Wannenrand mit Befestigung am Rand.
- Système de montage pour bord de baignoire avec fixation sur plan.
- Sistema de montaje para borde bañera con fijación en la encimera.
- Система установки на борту ванной с настольным креплением.
- 带台上固定的台装式浴缸龙头组装套件。

FINITURA • FINISHING • FARBE • COULEUR • ACABADO • ОТДЕЛКА • 表面处理	CODICE • CODE • CODE • CODE • CODIGO • КОД • 代码
Raw Brass	05.0081.0.05.00

Melrose 22

22.4783.2

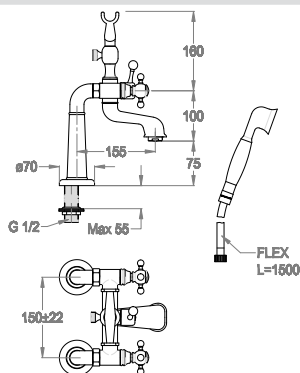

- Miscelatore bordo vasca su colonnine al piano, con deviatore e doccetta duplex.
- Deck-mounted bath mixer with legs, diverter and shower set.
- Wannenrandarmatur mit Standfüßen, Umstellventil und Brausegarnitur.
- Mélangeur de bord de baignoire avec colonnettes, inverseur et ensemble douche.
- Batería borde de bañera sobre columnas en encimera, con inversor y ducha de mano duplex.
- Смеситель настольный на борт ванны на колоннах, с переключателем и душем дуплекс.
- 台装式浴缸龙头，带立式支架、分流阀和手持花洒。



FINITURA • FINISHING • FARBE • COULEUR • ACABADO • ОТДЕЛКА • 表面处理	CODICE • CODE • CODE • CODE • CODIGO • КОД • 代码
Chrome	22.4783.2.10.00
Gold	22.4783.2.13.00
Antique Gold	22.4783.2.14.00
Bronze	22.4783.2.22.00

22.4793.2

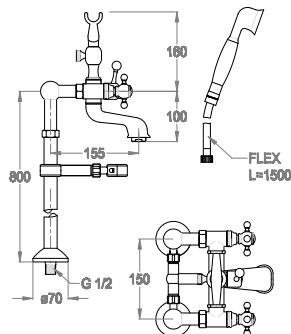

- Miscelatore vasca esterno su colonnine a pavimento, con deviatore e doccetta duplex.
- Floor-mounted bath mixer with columns, diverter and shower set.
- Bodenstehende Wannenarmatur auf Standfüßen mit Umstellventil und Brausegarnitur.
- Mélangeur bain/douche sur colonnettes pour montage au sol, avec inverseur et ensemble douche.
- Batería para baño/ducha sobre columnas de suelo, con inversor y ducha de mano duplex.
- Смеситель наружный для ванной на колоннах напольный, с переключателем и душем дуплекс.
- 落地式浴缸龙头，带立式支架、分流阀和手持花洒。



FINITURA • FINISHING • FARBE • COULEUR • ACABADO • ОТДЕЛКА • 表面处理	CODICE • CODE • CODE • CODE • CODIGO • КОД • 代码
Chrome	22.4793.2.10.00
Gold	22.4793.2.13.00
Antique Gold	22.4793.2.14.00
Bronze	22.4793.2.22.00

22.4604.3

NEW

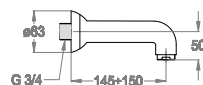

- Bocca di erogazione a parete, ingresso acqua 3/4", interasse 150 mm.
- Wall-mounted water spout 3/4", center distance 150 mm long.
- Wandauslauf 3/4", Ausladung 150 mm.
- Bec mural, arrivée d'eau 3/4", entraxe 150 mm.
- Caño mural, entrada agua 3/4", distancia entre los ejes 150 mm.
- Настенный излив, выпуск воды 3/4", межос.расстояние 150 мм.
- 壁装式水嘴3/4"，轴间距150 mm。

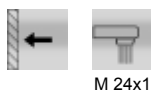

FINITURA • FINISHING • FARBE • COULEUR • ACABADO • ОТДЕЛКА • 表面处理	CODICE • CODE • CODE • CODE • CODIGO • КОД • 代码
Chrome	22.4604.3.10.00
Gold	22.4604.3.13.00
Antique Gold	22.4604.3.14.00
Bronze	22.4604.3.22.00

22.4528.2



- Parte esterna rubinetto incasso a parete HOT.
- External part for wall-mounted built-in straight stop HOT.
- Fertigmontageset zu Unterputzventil HOT.
- Partie extérieure pour robinet encastré HOT.
- Parte externa para llave de paso HOT.
- Наружная часть встроенного в стену крана HOT.
- 壁嵌式热水直旋塞阀的外露部件。

FINITURA • FINISHING • FARBE • COULEUR • ACABADO • ОТДЕЛКА • 表面处理	CODICE • CODE • CODE • CODE • CODIGO • КОД • 代码
Chrome	22.4528.2.10.00
Gold	22.4528.2.13.00
Antique Gold	22.4528.2.14.00
Bronze	22.4528.2.22.00



Articoli complementari necessari
Necessary complementary items
Notwendige komplementäre Artikel
Articles complémentaires nécessaires
Artículos complementarios necesarios
Необходимые дополнительные предметы
必须的配套产品

05.2451.9



page 729

- Parte incasso rubinetto a parete.
- Built-in part for wall-mounted straight stop.
- UP-Einbaukörper zu Unterputzventil.
- Partie encastrée pour robinet mural.
- Parte empotrable para llave de paso.
- Встроенная часть настенного крана.
- 壁装式直旋塞阀的预埋件。

FINITURA • FINISHING • FARBE • COULEUR • ACABADO • ОТДЕЛКА • 表面处理	CODICE • CODE • CODE • CODE • CODIGO • КОД • 代码
Raw Brass	05.2451.9.05.00

22.4528.3



- Parte esterna rubinetto incasso a parete COLD.
- External part for wall-mounted built-in straight stop COLD.
- Fertigmontageset zu Unterputzventil COLD.
- Partie extérieure pour robinet encastré COLD.
- Parte externa para llave de paso COLD.
- Наружная часть встроенного в стену крана COLD.
- 壁嵌式冷水直旋塞阀的外露部件。

FINITURA • FINISHING • FARBE • COULEUR • ACABADO • ОТДЕЛКА • 表面处理	CODICE • CODE • CODE • CODE • CODIGO • КОД • 代码
Chrome	22.4528.3.10.00
Gold	22.4528.3.13.00
Antique Gold	22.4528.3.14.00
Bronze	22.4528.3.22.00



Articoli complementari necessari
Necessary complementary items
Notwendige komplementäre Artikel
Articles complémentaires nécessaires
Artículos complementarios necesarios
Необходимые дополнительные предметы
必须的配套产品

05.2451.9



page 729

- Parte incasso rubinetto a parete.
- Built-in part for wall-mounted straight stop.
- UP-Einbaukörper zu Unterputzventil.
- Partie encastrée pour robinet mural.
- Parte empotrable para llave de paso.
- Встроенная часть настенного крана.
- 壁装式直旋塞阀的预埋件。

FINITURA • FINISHING • FARBE • COULEUR • ACABADO • ОТДЕЛКА • 表面处理	CODICE • CODE • CODE • CODE • CODIGO • КОД • 代码
Raw Brass	05.2451.9.05.00

➤ 20.9417.8

NEW

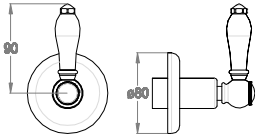

- Parte esterna deviatore incasso a parete.
- External part for wall-mounted built-in diverter.
- Fertigmontageset zu UP-Umstellventil.
- Partie extérieure pour inverseur encastré.
- Parte externa inversor empotrable mural.
- Наружная часть встроенного в стену переключателя.
- 壁嵌式分流阀的外露部件。

FINITURA • FINISHING • FARBE • COULEUR • ACABADO • ОТДЕЛКА • 表面处理	CODICE • CODE • CODE • CODE • CODIGO • КОД • 代码
Chrome	20.9417.8.10.00
Gold	20.9417.8.13.00
Antique Gold	20.9417.8.14.00
Bronze	20.9417.8.22.00



Articoli complementari necessari
Necessary complementary items
Notwendige komplementäre Artikel
Articles complémentaires nécessaires
Artículos complementarios necesarios
Необходимые дополнительные предметы
必须的配套产品

05.2459.2



page 730

- Parte incasso deviatore due uscite.
- Built-in part for two-way diverter valve.
- UP-Einbaukörper zu Zweige-Umstellventil.
- Partie encastrée pour inverseur à deux sorties.
- Parte empotrable para inversor dos salidas.
- Встроенная часть двухходового переключателя.
- 两路分流阀的预埋件。

FINITURA • FINISHING • FARBE • COULEUR • ACABADO • ОТДЕЛКА • 表面处理	CODICE • CODE • CODE • CODE • CODIGO • КОД • 代码
Raw Brass	05.2459.2.05.00

05.2459.3



page 730

- Parte incasso deviatore tre uscite.
- Built-in part for three-way diverter valve.
- UP-Einbaukörper zu Dreibege-Umstellventil.
- Partie encastrée pour inverseur à trois sorties.
- Parte empotrable para inversor tres salidas.
- Встроенная часть трехходового переключателя.
- 三路分流阀的预埋件。

FINITURA • FINISHING • FARBE • COULEUR • ACABADO • ОТДЕЛКА • 表面处理	CODICE • CODE • CODE • CODE • CODIGO • КОД • 代码
Raw Brass	05.2459.3.05.00

➤ 20.3200.2

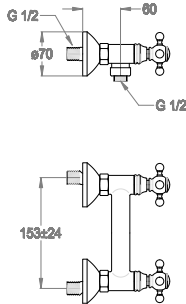

- Miscelatore doccia esterno a parete con attacco flex.
- Wall-mounted shower mixer with flex hose connection.
- AP-Brausearmatur mit Verbindung für Brauseschlauch.
- Mélangeur de douche mural avec raccord flexible.
- Batería ducha mural con conexión flex.
- Наружный настенный смеситель для душа с гибким креплением.
- 带软管接头的壁装式淋浴龙头。

FINITURA • FINISHING • FARBE • COULEUR • ACABADO • ОТДЕЛКА • 表面处理	CODICE • CODE • CODE • CODE • CODIGO • КОД • 代码
Chrome	20.3200.2.10.00
Gold	20.3200.2.13.00
Antique Gold	20.3200.2.14.00
Bronze	20.3200.2.22.00



G 1/2 0590405

➤ 20.3201.2

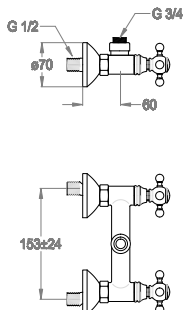

- Miscelatore doccia esterno a parete con attacco per colonna doccia esterna.
- Wall-mounted shower mixer with external shower bar connection.
- AP-Brausearmatur mit Verbindung zur Duschkombination.
- Mélangeur de douche mural avec raccord pour colonne de douche externe.
- Batería ducha mural con conexión para columna de ducha externa.
- Наружный настенный смеситель для душа с креплением к наружной колонне для душа.
- 带淋浴杆接头的壁装式淋浴龙头。

FINITURA • FINISHING • FARBE • COULEUR • ACABADO • ОТДЕЛКА • 表面处理	CODICE • CODE • CODE • CODE • CODIGO • КОД • 代码
Chrome	20.3201.2.10.00
Gold	20.3201.2.13.00
Antique Gold	20.3201.2.14.00
Bronze	20.3201.2.22.00



G 3/4 0590405

20.4230.2

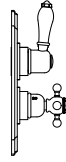
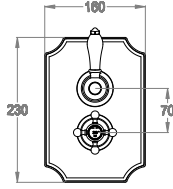

- Parte esterna miscelatore doccia incasso termostatico a parete con rubinetto d'arresto.
- External part for wall-mounted built-in thermostatic shower mixer with stop valve.
- Fertigmontageset zu UP-Brausethermostat mit Absperrventil.
- Partie extérieure pour mitigeur de douche thermostatique encastré avec robinet d'arrêt.
- Parte externa mezclador ducha empotrable termostático con llave de paso.
- Наружная часть встроенного в стену термостатического смесителя для душа с краном отключения.
- 帶截止閥的壁嵌式恆溫淋浴龍頭的外露部件。



Thermo

Articoli complementari necessari
Necessary complementary items
Notwendige komplementäre Artikel
Articles complémentaires nécessaires
Artículos complementarios necesarios
Необходимые дополнительные предметы
必需的配套产品

05.2447.0



page 731

- Parte incasso miscelatore termostatico a parete, con rubinetto d'arresto.
- Built-in part for wall-mounted thermostatic mixer, with stop valve.
- UP-Einbaukörper zu Brausethermostat mit Absperrventil.
- Partie encastrée pour mitigeur thermostatique mural, avec robinet d'arrêt.
- Parte empotrable mezclador termostático mural, con llave de paso.
- Встроенная часть термостатического настенного смесителя, с краном отключения.
- 帶截止閥的壁裝式恆溫淋浴龍頭的預埋件。

FINITURA • FINISHING • FARBE • COULEUR • ACABADO • ОТДЕЛКА • 表面处理	CODICE • CODE • CODE • CODE • CODIGO • КОД • 代码
Chrome	20.4230.2.10.00
Gold	20.4230.2.13.00
Antique Gold	20.4230.2.14.00
Bronze	20.4230.2.22.00

20.4250.2

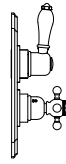
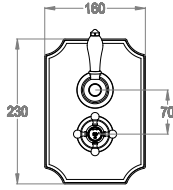

- Parte esterna miscelatore doccia incasso termostatico a parete con rubinetto d'arresto e deviatore a due uscite.
- External part for wall-mounted built-in thermostatic shower mixer with stop valve and two-way diverter.
- Fertigmontageset zu UP-Brausethermostat mit Absperrventil und Zweiwege-Umstellventil.
- Partie extérieure pour mitigeur de douche thermostatique encastré avec robinet d'arrêt et inverseur à deux sorties.
- Parte externa mezclador ducha empotrable termostático con llave de paso y inversor de dos salidas.
- Наружная часть встроенного в стену термостатического смесителя для душа с краном отключения и двухходовым переключателем.
- 外露部件，用于带截止閥和两路分流閥的壁嵌式恆溫淋浴龍頭。



Thermo

Articoli complementari necessari
Necessary complementary items
Notwendige komplementäre Artikel
Articles complémentaires nécessaires
Artículos complementarios necesarios
Необходимые дополнительные предметы
必需的配套产品

05.2447.2



page 731

- Parte incasso miscelatore termostatico a parete, con rubinetto d'arresto e deviatore a due uscite.
- Built-in part for wall-mounted thermostatic shower mixer, with stop valve and two-way diverter.
- UP-Einbaukörper zu Brausethermostat mit Absperr- und Zweiwege-Umstellventil.
- Partie encastrée pour mitigeur thermostatique mural, arrivée d'eau, avec robinet d'arrêt et inverseur à deux sorties.
- Parte empotrable mezclador termostático mural, con llave de paso y inversor de dos salidas.
- Встроенная часть термостатического настенного смесителя, с краном отключения и двухходовым переключателем.
- 預埋件，用于带截止閥和两路分流閥的壁裝式恆溫淋浴龍頭。

FINITURA • FINISHING • FARBE • COULEUR • ACABADO • ОТДЕЛКА • 表面处理	CODICE • CODE • CODE • CODE • CODIGO • КОД • 代码
Chrome	20.4250.2.10.00
Gold	20.4250.2.13.00
Antique Gold	20.4250.2.14.00
Bronze	20.4250.2.22.00

FINITURA • FINISHING • FARBE • COULEUR • ACABADO • ОТДЕЛКА • 表面处理	CODICE • CODE • CODE • CODE • CODIGO • КОД • 代码
Raw Brass	05.2447.2.05.00

➤ 20.4250.3

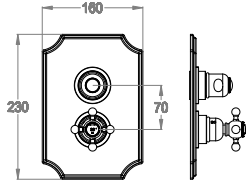

- Parte esterna miscelatore doccia incasso termostatico a parete con rubinetto d'arresto e deviatore a tre uscite.
- External part for wall-mounted built-in thermostatic shower mixer with stop valve and three-way diverter.
- Fertigmontageset zu UP-Brausethermostat mit Absperrventil und Dreizege-Umstellventil.
- Partie extérieure pour mitigeur de douche thermostatique encastré avec robinet d'arrêt et inverseur à trois sorties.
- Parte externa mezclador ducha empotrable termostático con llave de paso y inversor de tres salidas.
- Наружная часть встроенного в стену термостатического смесителя для душа с краном отключения и трехходовым переключателем.
- 外露部件，用于带截止阀和三路分流阀的壁嵌式恒温淋浴龙头。



Thermo

Articoli complementari necessari
Necessary complementary items
Notwendige komplementäre Artikel
Articles complémentaires nécessaires
Artículos complementarios necesarios
Необходимые дополнительные предметы
必须的配套产品

05.2447.3



page 732

- Parte incasso miscelatore termostatico a parete, con rubinetto d'arresto e deviatore a tre uscite.
- Built-in part for wall-mounted thermostatic shower mixer, with stop valve and three-way diverter.
- UP-Einbaukörper zu Brausethermostat mit Absperr- und Dreizege-Umstellventil.
- Partie encastrée pour mitigeur thermostatique mural, avec robinet d'arrêt et inverseur à trois sorties.
- Parte empotrable mezclador termostático mural, con llave de paso y inversor de tres salidas.
- Встроенная часть термостатического настенного смесителя, с краном отключения и трехходовым переключателем.
- 预埋件,用于带截止阀和三路分流阀的壁装式恒温淋浴龙头。

FINITURA • FINISHING • FARBE • COULEUR • ACABADO • ОТДЕЛКА • 表面处理	CODICE • CODE • CODE • CODE • CODIGO • КОД • 代码
Raw Brass	05.2447.3.05.00

➤ 22.3912.2

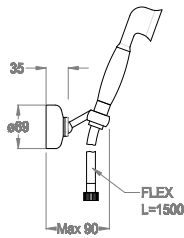

- Doccetta duplex a parete.
- Wall-mounted hand shower.
- Brausegarnitur.
- Ensemble douche.
- Ducha de mano duplex.
- Настенный душ дуплекс.
- 壁装式手持花洒。



0540022 L=1500

FINITURA • FINISHING • FARBE • COULEUR • ACABADO • ОТДЕЛКА • 表面处理	CODICE • CODE • CODE • CODE • CODIGO • КОД • 代码
Chrome	22.3912.2.10.00
Gold	22.3912.2.13.00
Antique Gold	22.3912.2.14.00
Bronze	22.3912.2.22.00

Melrose 22

➤ 22.3962.2

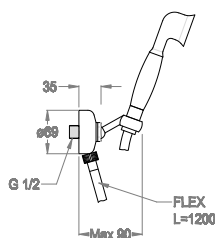

- Doccetta duplex incasso a parete con presa acqua.
- Built-in hand shower set with wall water inlet.
- Brausegarnitur zur Wandmontage mit integriertem Wasseranschluss.
- Ensemble douche encastré avec arrivée d'eau.
- Ducha de mano duplex empotrable con toma de agua.
- Настенный душ дуплекс с забором воды.
- 带墙进水的壁装式手持花洒。

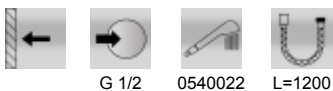

G 1/2 0540022 L=1200

FINITURA • FINISHING • FARBE • COULEUR • ACABADO • ОТДЕЛКА • 表面处理	CODICE • CODE • CODE • CODE • CODIGO • КОД • 代码
Chrome	22.3962.2.10.00
Gold	22.3962.2.13.00
Antique Gold	22.3962.2.14.00
Bronze	22.3962.2.22.00

14.0099.5

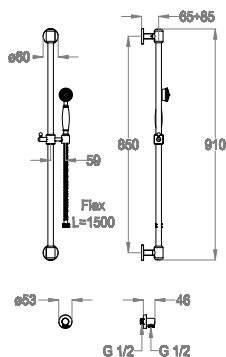

- Asta a parete con doccia duplex, flex e presa d'acqua.
- Vertical bar with hand shower, flex and wall water inlet.
- Wandgleitstange mit Handbrause, Schlauch und Wasseranschluss.
- Barre murale avec douche à main, flexible et arrivée d'eau.
- Barra mural con ducha de mano duplex, flex y toma de agua.
- Стенная штанга с душем дуплекс, гибкий шланг и водозабор.
- 垂直滑杆连手持花洒、软管及壁上进水口。

FINITURA • FINISHING • FARBE • COULEUR • ACABADO • ОТДЕЛКА • 表面处理	CODICE • CODE • CODE • CODE • CÓDIGO • КОД • 代码
Chrome	14.0099.5.10.00
Gold	14.0099.5.13.00
Antique Gold	14.0099.5.14.00
Bronze	14.0099.5.22.00



0540022 L=1500

14.0099.0

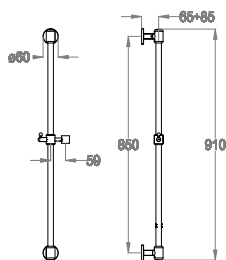

- Asta a parete.
- Vertical bar.
- Wandgleitstange.
- Barre murale.
- Barra mural.
- Стенная штанга.
- 垂直滑杆。

FINITURA • FINISHING • FARBE • COULEUR • ACABADO • ОТДЕЛКА • 表面处理	CODICE • CODE • CODE • CODE • CÓDIGO • КОД • 代码
Chrome	14.0099.0.10.00
Gold	14.0099.0.13.00
Antique Gold	14.0099.0.14.00
Bronze	14.0099.0.22.00



➤ 05.4002.2

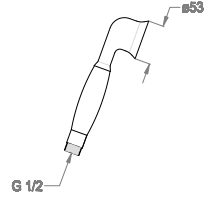

- Doccetta.
- Hand shower.
- Handbrause.
- Douchette.
- Ducha de mano.
- Душевая лейка.
- 手持花洒。

FINITURA • FINISHING • FARBE • COULEUR • ACABADO • ОТДЕЛКА • 表面处理	CODICE • CODE • CODE • CODE • CÓDIGO • КОД • 代码
Chrome	05.4002.2.10.00
Gold	05.4002.2.13.00
Antique Gold	05.4002.2.14.00
Bronze	05.4002.2.22.00

➤ 05.0001.2

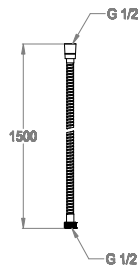

- Flessibile 1500 mm.
- 1500 mm hose.
- Brauseschlauch 1500 mm.
- Flexible 1500 mm.
- Flexible 1500 mm.
- Шланг 1500 мм.
- 1500 mm 软管。

FINITURA • FINISHING • FARBE • COULEUR • ACABADO • ОТДЕЛКА • 表面处理	CODICE • CODE • CODE • CODE • CÓDIGO • КОД • 代码
Chrome	05.0001.2.10.00
Gold	05.0001.2.13.00
Antique Gold	05.0001.2.14.00
Bronze	05.0001.2.22.00



L=1500

➤ 05.5006.2

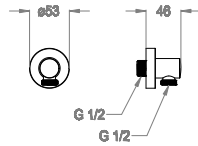

- Attacco erogazione.
- Wall water inlet.
- Wandanschlussbogen.
- Prise d'eau.
- Empalme suministro.
- Крепление излива.
- 墙进水。

FINITURA • FINISHING • FARBE • COULEUR • ACABADO • ОТДЕЛКА • 表面处理	CODICE • CODE • CODE • CODE • CÓDIGO • КОД • 代码
Chrome	05.5006.2.10.00
Gold	05.5006.2.13.00
Antique Gold	05.5006.2.14.00
Bronze	05.5006.2.22.00



G 1/2

14.0096.5

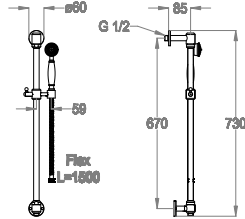

- Asta a parete con doccia duplex, flex e presa acqua in alto (ottimale per ristrutturazione).
- Vertical bar with hand shower, flex and water inlet in the upper part (suitable for renovation).
- Wandgleitstange mit Handbrause, Schlauch und Wasseranschluss oben (ideal für Badrenovierungen).
- Barre murale avec douchette à main, flexible et arrivée d'eau par le haut (idéale en rénovation).
- Barra mural con ducha de mano duplex, flex y toma de agua arriba (ideal para reformas).
- Стенная штанга с душем дуплекс, гибкий шланг и верхний водозабор (оптимально для ремонта).
- 垂直滑杆连手持花洒、软管及位于上部的进水口（适合改造）。

FINITURA • FINISHING • FARBE • COULEUR • ACABADO • ОТДЕЛКА • 表面处理	CODICE • CODE • CODE • CODE • CODIGO • КОД • 代码
Chrome	14.0096.5.10.00
Gold	14.0096.5.13.00
Antique Gold	14.0096.5.14.00
Bronze	14.0096.5.22.00



G 1/2 0540022 L=1500