

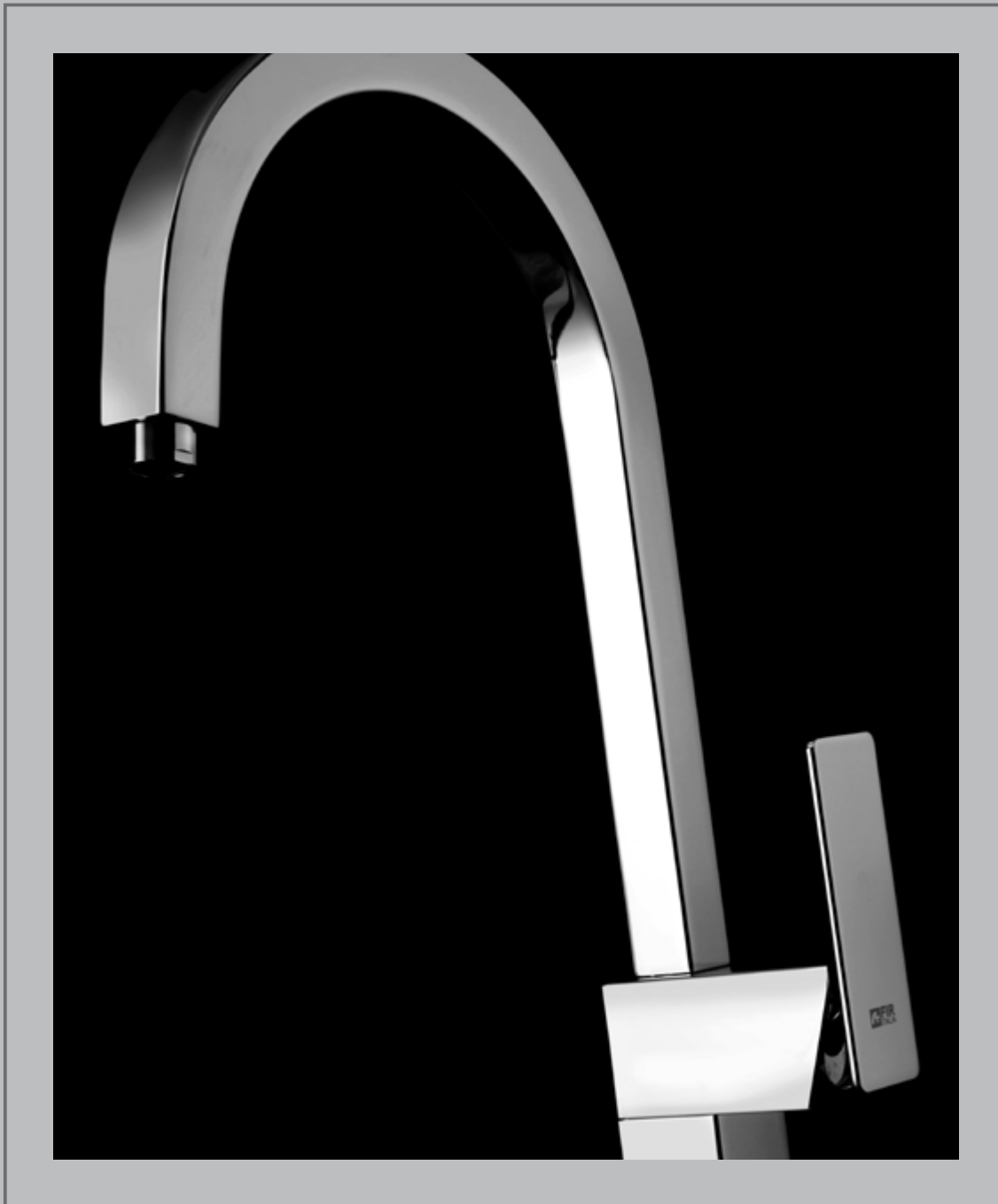

Cucina  
Kitchen  
Küche  
Cuisine  
Cocina  
Кухня  
廚房



# FIR KITCHEN



## Cucina Kitchen Küche Cuisine Cocina Кухня 廚房

Gli articoli della collezione Cucina sono disponibili nelle finiture sotto indicate:  
The articles included in Kitchen collection are available in the following finishings:  
Die Artikel der kollektion Küche sind in folgenden Farben lieferbar:  
Les articles de la collection Cuisine sont disponibles dans les exécutions suivantes:  
Los artículos de la colección Cocina están disponibles en los acabados abajo indicados:  
Артикулы коллекции Кухня имеются в указанных ниже цветах:  
在厨房系列里的产品备有下列的颜色:

### Chrome

Cromato / Chrome / Chrom / Chromé  
Cromo / Хромированный / 镀铬

### Gold

Oro / Gold / Gold / Or / Oro / Золото / 金色

### Antique Gold

Oro Antico / Antique Gold / Antik Gold / Vieil Or  
Oro Viejo / Состаренное золото / 古金色

### Bronze

Ottone Antico / Bronze / Bronziert / Vieux Bronze  
Latón Viejo / Состаренная латунь / 古黄铜色

### Antique copper

Ramato / Antique copper / Antik Kupfer / Vieux cuivre  
Cobre Viejo / Состаренная медь / 古红铜色

DATI TECNICI  
TECHNICAL DATA  
TECHNISCHE DATEN  
DONNEES TECHNIQUES  
DATOS TÉCNICOS  
ТЕХНИЧЕСКИЕ ДАННЫЕ  
技术数据

### 65° (max 80° C)

Temperatura ottimale acqua calda  
Optimal hot water temperature  
Optimaltemperatur vom warmen Wasser  
Température optimale eau chaude  
Temperatura óptima del agua caliente  
Оптимальная температура горячей воды  
最佳的热水温度

### 2 bar (min 1 - max 5)

Pressione ottimale di esercizio  
Optimal operational pressure  
Optimaler Betriebsdruck  
Pression optimale de fonctionnement  
Presión óptima de funcionamiento  
Оптимальное рабочее давление  
最佳工作压力

### 0,1 bar (max 1)

Differenza di pressione acqua calda/fredda  
Hot/cold water pressure difference  
Drucksunterschied vom warmen/kalten Wasser  
Différence de pression eau chaude/froide  
Diferencia de presión del agua caliente/fría  
Разница давления холодной/горячей воды  
冷/热水压力差

### AVVERTENZE - REMARKS - ANMERKUNGEN - NOTES - NOTA - ПРЕДУПРЕЖДЕНИЯ - 警告

- Per i miscelatori monocomando FIR ITALIA consiglia l'installazione sulle due mandate di rubinetti filtro ispezionabili (Art. 11.0503.2, 11.0505.2), per trattenere eventuali corpi estranei che potrebbero danneggiare gli organi di tenuta della cartuccia.  
Per i miscelatori bicomando FIR ITALIA consiglia l'installazione sulle due mandate di rubinetti filtro ispezionabili (Art. 11.0503.2, 11.0505.2 e 11.0504.2), per trattenere eventuali corpi estranei che potrebbero danneggiare gli organi di tenuta dei vitoni.
- For the single lever mixers FIR ITALIA recommends the assembling of removable filter elbow connections (Art. 11.0503.2, 11.0505.2) in order to avoid possible obstructions or damages to the cartridge caused by deposit conveyed by water.  
For the two-handle mixers, FIR ITALIA recommends the assembling of removable filter elbow connections (Art. 11.0503.2, 11.0505.2 and 11.0504.2) in order to avoid possible obstructions or damages to the cartridge caused by deposit conveyed by water.
- Für die Einhebelmischer empfiehlt FIR ITALIA die Montage von Eckregulierventilen (Art. 11.0503.2, 11.0505.2), um eventuelle Fremdkörper aufzuhalten, welche die Kartusche beschädigen können.  
Für die Zweigriff-Armaturen empfiehlt FIR ITALIA die Montage von Eckregulierventilen (Art. 11.0503.2, 11.0505.2 und 11.0504.2), um eventuelle Fremdkörper aufzuhalten, welche die Oberteile beschädigen können.
- Pour les mitigeurs FIR ITALIA conseille le montage de robinets filtre (Art. 11.0503.2, 11.0505.2), afin de retenir éventuels corps étrangers qui peuvent endommager les cartouches.  
Pour les mélangeurs à deux poignées, FIR ITALIA conseille le montage de robinets filtre (Art. 11.0503.2, 11.0505.2 et 11.0504.2), afin de retenir éventuels corps étrangers qui peuvent endommager les têtes à disques céramiques.
- FIR ITALIA aconseja instalar los mezcladores monomando en los dos lados de descarga de los grifos filtro inspeccionable (Art. 11.0503.2, 11.0505.2) para retener los posibles cuerpos extraños que puedan dañar los órganos de estanqueidad del cartucho.  
En relación con las baterías de lavabo bimanado, FIR ITALIA aconseja la instalación en los dos lados de descarga de los grifos filtro inspeccionable (Art. 11.0503.2, 11.0505.2 y 11.0504.2) para retener los posibles cuerpos extraños que puedan dañar los órganos de estanqueidad de las roscas.
- Для одноручковых смесителей FIR ITALIA рекомендует на двух подающих трубах кранов устанавливать проверяемые фильтры (Арт. 11.0503.2, 11.0505.2), для задержания возможных посторонних тел, которые могли бы повредить детали, обеспечивающие герметичность картриджа.  
Для смесителей с двумя вентилями фирма FIR ITALIA советует установку инспектируемых фильтров на патрубки подачи воды (Арт. 11.0503.2, 11.0505.2 и 11.0504.2) для избежания порчи механизма смесителя из-за наличия примесей в воде.
- 对于单把龙头 FIR ITALIA建议装配可卸式滤器的弯接头 (型号11.0503.2, 11.0505.2), 以避免可能出现的障碍物或供水中的沉淀物对阀芯造成损害。  
对于三孔龙头, FIR ITALIA建议接上可拆卸式过滤器弯头 (型号11.0503.2、11.0505.2和11.0504.2), 以避免因输水时的沉淀物引致阀芯可能受到梗阻或损坏。

FIR ITALIA si riserva, ogni qualvolta si rendesse necessario, di apportare modifiche tecniche ed estetiche senza obbligo di preavviso. - FIR ITALIA, whenever necessary, reserves itself the right of deciding technical and aesthetical modifications without prior notice. - FIR ITALIA ist ausdrücklich dazu berechtigt, technische und aesthetische Änderungen an ihre einigen Produkte ohne vorherige Mitteilung vorzunehmen. - FIR ITALIA se réserve le droit d'apporter des modifications techniques et esthétiques sans avis préalable. - FIR ITALIA se reserva el derecho, si lo considera necesario, de aportar modificaciones técnicas sin obligación de previo aviso. - FIR ITALIA оставляет за собой право во всех случаях, когда это будет необходимо, вносить технические и эстетические изменения без обязательства производить предварительное уведомление. - FIR ITALIA, 在必要时, 保留技术和外观修改的决定权, 恕不另行通知。

MADE IN ITALY



<b>Cucina - Moderno</b> Kitchen-Modern style · Küche-Modern · Cuisine-Moderne · Cocina - Moderno · Кухня- Современный стиль · 厨房 - 现代款式	<b>page 715</b>
Cucina - Classico Kitchen-Classic style · Küche-Klassik · Cuisine-Classique · Cocina - Clásico · Кухня- Классический стиль · 厨房 - 古典款式	<b>page 719</b>

**85.7515.2**

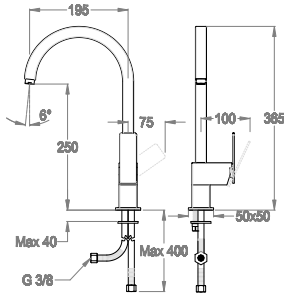

- Miscelatore monocomando per lavello con bocca girevole, h. 365 mm, interasse 195 mm.
- Single lever sink mixer with swivel spout, 365 mm high, center distance 195 mm long.
- Spültisch-Einhebelmischer mit Schwenkauslauf, Höhe 365 mm, Ausladung 195 mm.
- Mitigeur pour évier avec bec mobile, hauteur 365 mm, entraxe 195 mm.
- Mezclador monomando para fregadera con caño giratorio, altura 365 mm, distancia entre los ejes 195 mm.
- Смеситель однорычажный для раковины с поворотным на изливом, высотой 365 мм, межос.расстояние 195 мм.
- 带可旋转水嘴的单柄水槽龙头，365 mm高，轴间距195 mm。

FINITURA · FINISHING · FARBE · COULEUR · ACABADO · ОТДЕЛКА · 表面处理	CODICE · CODE · CODE · CODE · CODIGO · КОД · 代码
Chrome	85.7515.2.10.00



**55.7800.2**

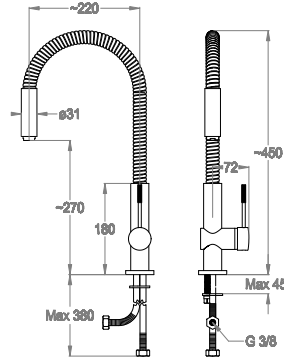

- Miscelatore monocomando per lavello con bocca a molla girevole con movimento variabile, h. 450 mm, interasse 220 mm.
- Single lever sink mixer with swivel spring spout with oscillatory motion, 450 mm high, center distance 220 mm long.
- Spültisch-Einhebelmischer mit Federauslauf, schwenkbar mit Schwingbewegung, Höhe 450 mm, Ausladung 220 mm.
- Mitigeur pour évier avec bec à ressort mobile et mouvement variable, hauteur 450 mm, entraxe 220 mm.
- Mezclador monomando para fregadera con caño de muelle giratorio, movimiento variable, altura 450 mm, distancia entre los ejes 220 mm.
- Смеситель однорычажный для раковины с гибким поворотным изливом с регулируемым движением, высотой 450 мм, межос. расстояние 220 мм.
- 带可旋转及摆动弹簧水嘴的单柄水槽龙头，450 mm高，轴间距220 mm。

FINITURA · FINISHING · FARBE · COULEUR · ACABADO · ОТДЕЛКА · 表面处理	CODICE · CODE · CODE · CODE · CODIGO · КОД · 代码
Chrome	55.7800.2.10.00



**55.7810.2**

**NEW**

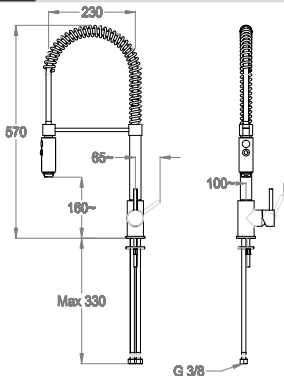

- Miscelatore monocomando per lavello con bocca a molla girevole con movimento variabile, h. 570 mm, interasse 230 mm.
- Single lever sink mixer with swivel spring spout with oscillatory motion, 570 mm high, center distance 230 mm long.
- Spültisch-Einhebelmischer mit Federauslauf, schwenkbar mit Schwingbewegung, Höhe 570 mm, Ausladung 230 mm.
- Mitigeur pour évier avec bec à ressort mobile et mouvement variable, hauteur 570 mm, entraxe 230 mm.
- Mezclador monomando para fregadera con caño de muelle giratorio, movimiento variable, altura 570 mm, distancia entre los ejes 230 mm.
- Смеситель однорычажный для раковины с гибким поворотным изливом с регулируемым движением, высотой 570 мм, межос. расстояние 230 мм.
- 带可旋转及摆动弹簧水嘴的单柄水槽龙头，570 mm高，轴间距230 mm。

FINITURA · FINISHING · FARBE · COULEUR · ACABADO · ОТДЕЛКА · 表面处理	CODICE · CODE · CODE · CODE · CODIGO · КОД · 代码
Chrome	55.7810.2.10.00



Cucina  
Kitchen / Küche  
Cuisine / Cocina  
Кухня / 厨房

55.7815.2

NEW

FINITURA · FINISHING · FARBE · COULEUR ·  
ACABADO · ОТДЕЛКА · 表面处理

CODICE · CODE · CODE · CODE ·  
CÓDIGO · КОД · 代码

Chrome

55.7815.2.10.00

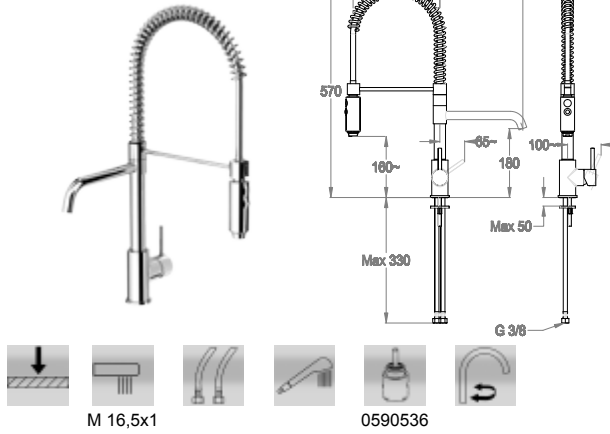

- Miscelatore monocomando per lavello con bocca a molla girevole con movimento variabile, h. 570 mm, interasse 230 mm.
- Single lever sink mixer with swivel spring spout with oscillatory motion, 570 mm high, center distance 230 mm long.
- Spültisch-Einhebelmischer mit Federauslauf, schwenkbar mit Schwingbewegung, Höhe 570 mm, Ausladung 230 mm.
- Mitigeur pour évier avec bec à ressort mobile et mouvement variable, hauteur 570 mm, entraxe 230 mm.
- Mezclador monomando para fregadera con caño de muelle giratorio, movimiento variable, altura 570 mm, distancia entre los ejes 230 mm.
- Смеситель однорычажный для раковины с гибким поворотным изливом с регулируемым движением, высотой 570 мм, межос. расстояние 230 мм.
- 带可旋转及摆动弹簧水嘴的单柄水槽龙头，570 mm高，轴间距230 mm。

84.7516.2

NEW

FINITURA · FINISHING · FARBE · COULEUR ·  
ACABADO · ОТДЕЛКА · 表面处理

CODICE · CODE · CODE · CODE ·  
CÓDIGO · КОД · 代码

Chrome

84.7516.2.10.00

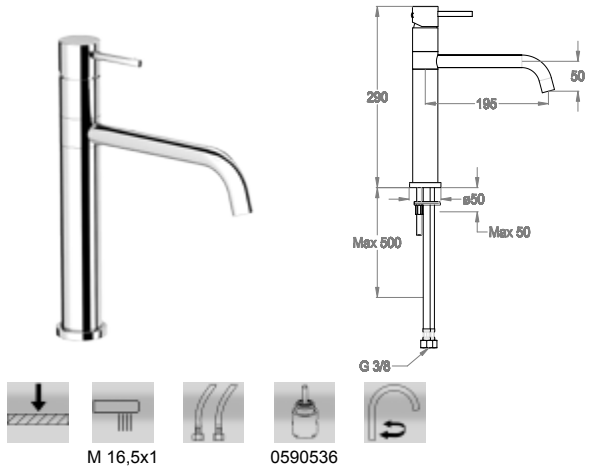

- Miscelatore monocomando per lavello con bocca girevole, h. 290 mm, interasse 195 mm.
- Single lever sink mixer with swivel spout, 290 mm high, center distance 195 mm long.
- Spültisch-Einhebelmischer mit Schwenkauslauf, Höhe 290 mm, Ausladung 195 mm.
- Mitigeur pour évier avec bec mobile, hauteur 290 mm, entraxe 195 mm.
- Mezclador monomando para fregadera con caño giratorio, altura 290 mm, distancia entre los ejes 195 mm.
- Смеситель однорычажный для раковины с поворотным на изливом, высотой 290 мм, межос. расстояние 195 мм.
- 带可旋转水嘴的单柄水槽龙头，290 mm高，轴间距195 mm。

84.7514.2

NEW

FINITURA · FINISHING · FARBE · COULEUR ·  
ACABADO · ОТДЕЛКА · 表面处理

CODICE · CODE · CODE · CODE ·  
CÓDIGO · КОД · 代码

Chrome

84.7514.2.10.00

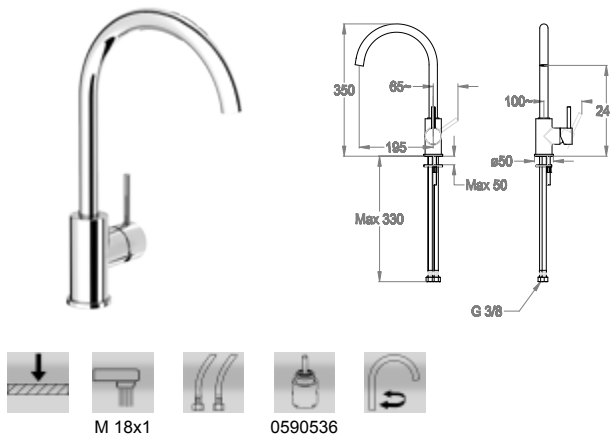

- Miscelatore monocomando per lavello con bocca girevole, h. 350 mm, interasse 195 mm.
- Single lever sink mixer with swivel spout, 350 mm high, center distance 195 mm long.
- Spültisch-Einhebelmischer mit Schwenkauslauf, Höhe 350 mm, Ausladung 195 mm.
- Mitigeur pour évier avec bec mobile, hauteur 350 mm, entraxe 195 mm.
- Mezclador monomando para fregadera con caño giratorio, altura 350 mm, distancia entre los ejes 195 mm.
- Смеситель однорычажный для раковины с поворотным на изливом, высотой 350 мм, межос. расстояние 195 мм.
- 带可旋转水嘴的单柄水槽龙头，350 mm高，轴间距195 mm。

84.7515.2

NEW

FINITURA · FINISHING · FARBE · COULEUR ·  
ACABADO · ОТДЕЛКА · 表面处理

CODICE · CODE · CODE · CODE ·  
CÓDIGO · КОД · 代码

Chrome

84.7515.2.10.00

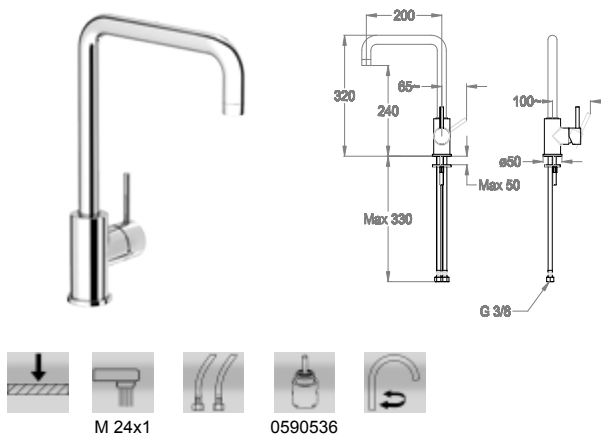

- Miscelatore monocomando per lavello con bocca girevole, h. 320 mm, interasse 200 mm.
- Single lever sink mixer with swivel spout, 320 mm high, center distance 200 mm long.
- Spültisch-Einhebelmischer mit Schwenkauslauf, Höhe 320 mm, Ausladung 200 mm.
- Mitigeur pour évier avec bec mobile, hauteur 320 mm, entraxe 200 mm.
- Mezclador monomando para fregadera con caño giratorio, altura 320 mm, distancia entre los ejes 200 mm.
- Смеситель однорычажный для раковины с поворотным на изливом, высотой 320 мм, межос. расстояние 200 мм.
- 带可旋转水嘴的单柄水槽龙头，320 mm高，轴间距200 mm。

**84.7610.2**

**NEW**

FINITURA · FINISHING · FARBE · COULEUR ·  
ACABADO · ОТДЕЛКА · 表面处理

CODICE · CODE · CODE · CODE ·  
CÓDIGO · КОД · 代码

Chrome

84.7610.2.10.00

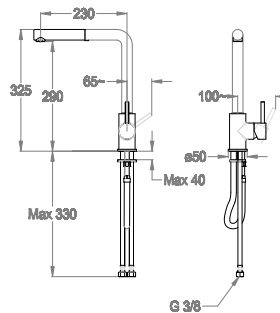

- Miscelatore monocomando per lavello con bocca girevole e doccetta estraibile, h. 325 mm, interasse 230 mm.
- Single lever sink mixer with swivel spout and pull-out shower, 325 mm high, center distance 230 mm long.
- Spültisch-Einhebelmischer mit Schwenkauslauf und ausziehbarer Schlupfbrause, Höhe 325 mm, Ausladung 230 mm.
- Mitigeur pour évier avec bec mobile et douchette escamotable, hauteur 325 mm, entraxe 230 mm.
- Mezclador monomando para fregadera con caño giratorio y ducha extraíble, altura 325 mm, distancia entre los ejes 230 mm.
- Смеситель однорычажный для раковины с поворотным изливом и вынимаемым душем, высотой 325 мм, межос.расстояние 230 мм.
- 带可旋转水嘴的单柄水槽龙头，325 mm高，轴间距230 mm。



0590536

**84.7611.2**

**NEW**

FINITURA · FINISHING · FARBE · COULEUR ·  
ACABADO · ОТДЕЛКА · 表面处理

CODICE · CODE · CODE · CODE ·  
CÓDIGO · КОД · 代码

Chrome

84.7611.2.10.00

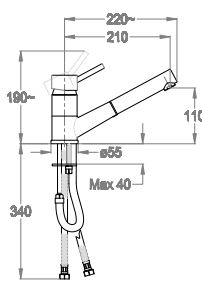

- Miscelatore monocomando per lavello con bocca girevole e doccetta estraibile, h. 190 mm, interasse 210 mm.
- Single lever sink mixer with swivel spout and pull-out shower, 190 mm high, center distance 210 mm long.
- Spültisch-Einhebelmischer mit Schwenkauslauf und ausziehbarer Schlupfbrause, Höhe 190 mm, Ausladung 210 mm.
- Mitigeur pour évier avec bec mobile et douchette escamotable, hauteur 190 mm, entraxe 210 mm.
- Mezclador monomando para fregadera con caño giratorio y ducha extraíble, altura 190 mm, distancia entre los ejes 210 mm.
- Смеситель однорычажный для раковины с поворотным изливом и вынимаемым душем, высотой 190 мм, межос.расстояние 210 мм.
- 带可旋转水嘴的单柄水槽龙头，190 mm高，轴间距210 mm。



**84.7520.2**

**NEW**

FINITURA · FINISHING · FARBE · COULEUR ·  
ACABADO · ОТДЕЛКА · 表面处理

CODICE · CODE · CODE · CODE ·  
CÓDIGO · КОД · 代码

Chrome

84.7520.2.10.00

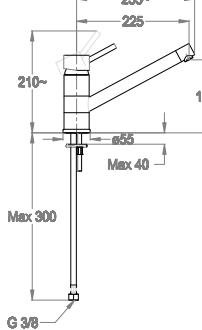

- Miscelatore monocomando per lavello con bocca girevole, h. 210 mm, interasse 225 mm.
- Single lever sink mixer with swivel spout, 210 mm high, center distance 225 mm long.
- Spültisch-Einhebelmischer mit Schwenkauslauf, Höhe 210 mm, Ausladung 225 mm.
- Mitigeur pour évier avec bec mobile, hauteur 210 mm, entraxe 225 mm.
- Mezclador monomando para fregadera con caño giratorio, altura 210 mm, distancia entre los ejes 225 mm.
- Смеситель однорычажный для раковины с поворотным на изливом, высотой 210 мм, межос.расстояние 225 мм.
- 带可旋转水嘴的单柄水槽龙头，210 mm高，轴间距225 mm。



M 18x1

**35.7035.2**

FINITURA · FINISHING · FARBE · COULEUR ·  
ACABADO · ОТДЕЛКА · 表面处理

CODICE · CODE · CODE · CODE ·  
CÓDIGO · КОД · 代码

Chrome

35.7035.2.10.00

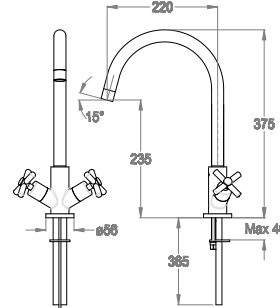

- Miscelatore bicomando per lavello con bocca girevole, h. 375 mm, interasse 220 mm.
- Two-handle sink mixer with swivel spout, 375 mm high, center distance 220 mm long.
- Einlocharmatur mit Schwenkauslauf, Höhe 375 mm, Ausladung 220 mm.
- Mélangeur monotrou pour évier avec bec mobile, hauteur 375 mm, entraxe 220 mm.
- Batería de dos mandos para lavabo con caño giratorio, altura 375 mm, distancia entre los ejes 220 mm.
- Смеситель с двумя ручками для раковины с поворотным на изливом, высотой 375 мм, межос.расстояние 220 мм.
- 带可旋转水嘴的双把手水槽龙头，375 mm高，轴间距220 mm。



M 24x1

0590405

**35.6201.2**

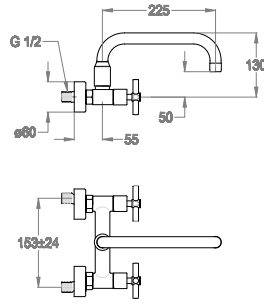

- Gruppo lavello bicomando a parete con bocca girevole, interasse 225 mm.
- Wall-mounted two-handle sink mixer with swivel spout, center distance 225 mm.
- Spültisch-Zweigriffarmatur für Wandmontage mit drehbarem Auslauf, Ausladung 225 mm.
- Mélangeur mural pour évier avec bec mobile, entraxe 225 mm.
- Batería mural de dos mandos para fregadera con caño giratorio, distancia entre los ejes 225 mm.
- Настенный смеситель для раковины с двумя ручками с поворотным изливом, межос.расстояние 225 мм.
- 带可旋转水嘴的壁装式双把手水槽龙头，轴间距225 mm。

<b>FINITURA</b> · FINISHING · FARBE · COULEUR · ACABADO · ОТДЕЛКА · 表面处理	<b>CODICE</b> · CODE · CODE · CODE · CODIGO · КОД · 代码
Chrome	35.6201.2.10.00



M 24x1 0590405

**36.6201.2**

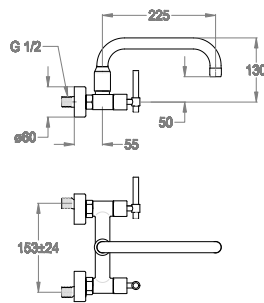

- Gruppo lavello bicomando a parete con bocca girevole, interasse 225 mm.
- Wall-mounted two-handle sink mixer with swivel spout, center distance 225 mm.
- Spültisch-Zweigriffarmatur für Wandmontage mit drehbarem Auslauf, Ausladung 225 mm.
- Mélangeur mural pour évier avec bec mobile, entraxe 225 mm.
- Batería mural de dos mandos para fregadera con caño giratorio, distancia entre los ejes 225 mm.
- Настенный смеситель для раковины с двумя ручками с поворотным изливом, межос.расстояние 225 мм.
- 带可旋转水嘴的壁装式双把手水槽龙头，轴间距225 mm。

<b>FINITURA</b> · FINISHING · FARBE · COULEUR · ACABADO · ОТДЕЛКА · 表面处理	<b>CODICE</b> · CODE · CODE · CODE · CODIGO · КОД · 代码
Chrome	36.6201.2.10.00



M 24x1 0590401-3

**60.7600.2**

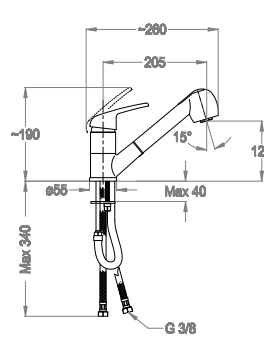

- Miscelatore monocomando per lavello con bocca girevole e doccia estraibile, h. 190 mm, interasse 205 mm.
- Single lever sink mixer with swivel spout and pull-out shower, 190 mm high, center distance 205 mm long.
- Spültisch-Einhebelmischer mit Schwenkauslauf und ausziehbarer Schlupfbrause, Höhe 190 mm, Ausladung 205 mm.
- Mitigeur pour évier avec bec mobile et douche escamotable, hauteur 190 mm, entraxe 205 mm.
- Mezclador monomando para fregadera con caño giratorio y ducha extraíble, altura 190 mm, distancia entre los ejes 205 mm.
- Смеситель однорычажный для раковины с поворотным изливом и вынимаемым душем, высотой 190 мм, межос.расстояние 205 мм.
- 带可旋转水嘴的单柄水槽龙头，190 mm高，轴间距205 mm。

<b>FINITURA</b> · FINISHING · FARBE · COULEUR · ACABADO · ОТДЕЛКА · 表面处理	<b>CODICE</b> · CODE · CODE · CODE · CODIGO · КОД · 代码
Chrome	60.7600.2.10.00



**61.7600.2**

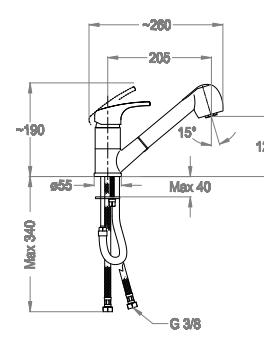

- Miscelatore monocomando per lavello con bocca girevole e doccia estraibile, h. 190 mm, interasse 205 mm.
- Single lever sink mixer with swivel spout and pull-out shower, 190 mm high, center distance 205 mm long.
- Spültisch-Einhebelmischer mit Schwenkauslauf und ausziehbarer Schlupfbrause, Höhe 190 mm, Ausladung 205 mm.
- Mitigeur pour évier avec bec mobile et douche escamotable, hauteur 190 mm, entraxe 205 mm.
- Mezclador monomando para fregadera con caño giratorio y ducha extraíble, altura 190 mm, distancia entre los ejes 205 mm.
- Смеситель однорычажный для раковины с поворотным изливом и вынимаемым душем, высотой 190 мм, межос.расстояние 205 мм.
- 带可旋转水嘴的单柄水槽龙头，190 mm高，轴间距205 mm。

<b>FINITURA</b> · FINISHING · FARBE · COULEUR · ACABADO · ОТДЕЛКА · 表面处理	<b>CODICE</b> · CODE · CODE · CODE · CODIGO · КОД · 代码
Chrome	61.7600.2.10.00



**60.7500.2**

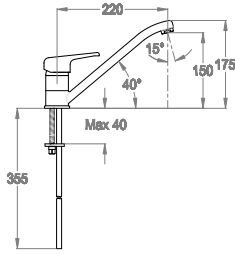

- Miscelatore monocomando per lavello con bocca girevole, h. 175 mm, interasse 220 mm.
- Single lever sink mixer with swivel spout, 175 mm high, center distance 220 mm long.
- Spültisch-Einhebelmischer mit Schwenkauslauf, Höhe 175 mm, Ausladung 220 mm.
- Mitigeur pour évier avec bec mobile, hauteur 175 mm, entraxe 220 mm.
- Mezclador monomando para fregadera con caño giratorio, altura 175 mm, distancia entre los ejes 220 mm.
- Смеситель однорычажный для раковины с поворотным на изливом, высотой 175 мм, межос.расстояние 220 мм.
- 带可旋转水嘴的单柄水槽龙头，175 mm高，轴间距220 mm。

FINITURA • FINISHING • FARBE • COULEUR • ACABADO • ОТДЕЛКА • 表面处理

Chrome

CODICE • CODE • CODE • CODE • CODIGO • КОД • 代码

60.7500.2.10.00



M 24x1

**61.7500.2**

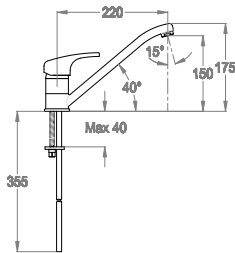

- Miscelatore monocomando per lavello con bocca girevole, h. 175 mm, interasse 220 mm.
- Single lever sink mixer with swivel spout, 175 mm high, center distance 220 mm long.
- Spültisch-Einhebelmischer mit Schwenkauslauf, Höhe 175 mm, Ausladung 220 mm.
- Mitigeur pour évier avec bec mobile, hauteur 175 mm, entraxe 220 mm.
- Mezclador monomando para fregadera con caño giratorio, altura 175 mm, distancia entre los ejes 220 mm.
- Смеситель однорычажный для раковины с поворотным на изливом, высотой 175 мм, межос.расстояние 220 мм.
- 带可旋转水嘴的单柄水槽龙头，175 mm高，轴间距220 mm。

FINITURA • FINISHING • FARBE • COULEUR • ACABADO • ОТДЕЛКА • 表面处理

Chrome

CODICE • CODE • CODE • CODE • CODIGO • КОД • 代码

61.7500.2.10.00



M 24x1

Cucina  
Kitchen / Küche  
Cuisine / Cocina  
Кухня / 厨房

Cucina - Moderno Kitchen-Modern style • Küche-Modern • Cuisine-Moderne • Cocina - Moderno • Кухня- Современный стиль • 厨房 – 现代款式	page 715
Cucina - Classico Kitchen-Classic style • Küche-Klassik • Cuisine-Classique • Cocina - Clásico • Кухня- Классический стиль • 厨房 – 古典款式	page 719

**70.7510.2**

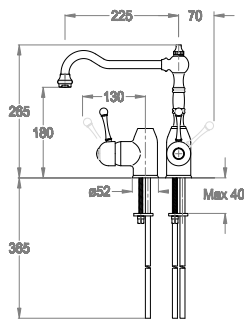

- Miscelatore monocomando per lavello con bocca girevole, h. 265 mm, interasse 225 mm.
- Single lever sink mixer with swivel spout, 265 mm high, center distance 225 mm long.
- Spültisch-Einhebelmischer mit Schwenkauslauf, Höhe 265 mm, Ausladung 225 mm.
- Mitigeur pour évier avec bec mobile, hauteur 265 mm, entraxe 225 mm.
- Mezclador monomando para fregadera con caño giratorio, altura 265 mm, distancia entre los ejes 225 mm.
- Смеситель однорычажный для раковины с поворотным на изливом, высотой 265 мм, межос.расстояние 225 мм.
- 带可旋转水嘴的单柄水槽龙头，265 mm高，轴间距225 mm。

FINITURA • FINISHING • FARBE • COULEUR • ACABADO • ОТДЕЛКА • 表面处理

Chrome

Gold

Antique Gold

Bronze

Antique Copper

CODICE • CODE • CODE • CODE • CODIGO • КОД • 代码

70.7510.2.10.00

70.7510.2.13.00

70.7510.2.14.00

70.7510.2.22.00

70.7510.2.26.00



M 24x1

0590526

**71.7510.2**

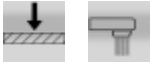
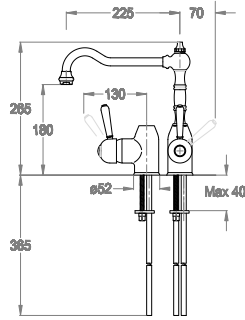

M 24x1



0590526

- Miscelatore monocomando per lavello con bocca girevole, h. 265 mm, interasse 225 mm.
- Single lever sink mixer with swivel spout, 265 mm high, center distance 225 mm long.
- Spültisch-Einhebelmischer mit Schwenkauslauf, Höhe 265 mm, Ausladung 225 mm.
- Mitigeur pour évier avec bec mobile, hauteur 265 mm, entraxe 225 mm.
- Mezclador monomando para fregadera con caño giratorio, altura 265 mm, distancia entre los ejes 225 mm.
- Смеситель однорычажный для раковины с поворотным на изливом, высотой 265 мм, межос.расстояние 225 мм.
- 带可旋转水嘴的单柄水槽龙头，265 mm高，轴间距225 mm。

FINITURA · FINISHING · FARBE · COULEUR · ACABADO · ОТДЕЛКА · 表面处理	CODICE · CODE · CODE · CODE · CODIGO · КОД · 代码
Chrome	71.7510.2.10.00
Gold	71.7510.2.13.00
Antique Gold	71.7510.2.14.00
Bronze	71.7510.2.22.00
Antique Copper	71.7510.2.26.00

**20.7020.2**

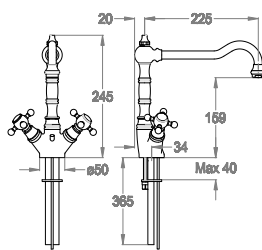

M 24x1



0590405

- Miscelatore bicomando per lavello con bocca girevole, h. 245 mm, interasse 225 mm.
- Two-handle sink mixer with swivel spout, 245 mm high, center distance 225 mm long.
- Einlocharmatur mit Schwenkauslauf, Höhe 245 mm, Ausladung 225 mm.
- Mélangeur monotrou pour évier avec bec mobile, hauteur 245 mm, entraxe 225 mm.
- Batería de dos mandos para lavabo con caño giratorio, altura 245 mm, distancia entre los ejes 225 mm.
- Смеситель с двумя ручками для раковины с поворотным на изливом, высотой 245 мм, межос.расстояние 225 мм.
- 带可旋转水嘴的双把手水槽龙头，245 mm高，轴间距225 mm。

FINITURA · FINISHING · FARBE · COULEUR · ACABADO · ОТДЕЛКА · 表面处理	CODICE · CODE · CODE · CODE · CODIGO · КОД · 代码
Chrome	20.7020.2.10.00
Gold	20.7020.2.13.00
Antique Gold	20.7020.2.14.00
Bronze	20.7020.2.22.00
Antique Copper	20.7020.2.26.00

**20.6211.2**

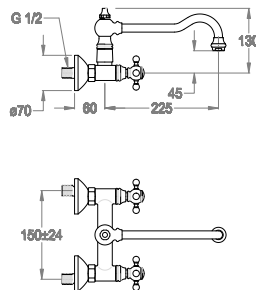

M 24x1



0590405

- Gruppo lavello bicomando a parete con bocca girevole, interasse 225 mm.
- Wall-mounted two-handle sink mixer with swivel spout, center distance 225 mm.
- Spültisch-Zweigriffarmatur für Wandmontage mit drehbarem Auslauf, Ausladung 225 mm.
- Mélangeur mural pour évier avec bec mobile, entraxe 225 mm.
- Batería mural de dos mandos para fregadera con caño giratorio, distancia entre los ejes 225 mm.
- Настенный смеситель для раковины с двумя ручками с поворотным изливом, межос.расстояние 225 мм.
- 带可旋转水嘴的壁装式双把手水槽龙头，轴间距225 mm。

FINITURA · FINISHING · FARBE · COULEUR · ACABADO · ОТДЕЛКА · 表面处理	CODICE · CODE · CODE · CODE · CODIGO · КОД · 代码
Chrome	20.6211.2.10.00
Gold	20.6211.2.13.00
Antique Gold	20.6211.2.14.00
Bronze	20.6211.2.22.00
Antique Copper	20.6211.2.26.00