



CRISTINA

CATALOGO GENERALE
GESAMTKATALOG
CATALOGUE GENERAL
GENERAL CATALOGUE
CATÁLOGO GENERAL
ГЕНЕРАЛЬНЫЙ КАТАЛОГ

2018

CRISTINA *rubinetterie*

IT Fondata nel 1949 a Gozzano (NO) da Ezio Cristina, CRISTINA rubinetterie è uno dei brand di punta della rubinetteria made in Italy. L'azienda da sempre crede in un impegno costante nella ricerca, nello sviluppo tecnologico e nell'evoluzione estetica di un prodotto che accompagna la quotidianità di ognuno di noi.

È un impegno serio e costante nella ricerca tecnologica e nell'innovazione, perché ogni prodotto sia curato nei minimi dettagli, funzionale e attento al risparmio idrico ed energetico. È la capacità di offrire un servizio personalizzato ad architetti e arredatori, affinché ogni progetto sia davvero unico. Il risultato di questa costante dedizione è questo nuovo catalogo, che si arricchisce di nuove linee, eleganti e raffinate, disegnate per rispondere ai desideri e alle esigenze sempre più evolute dei clienti e di nuovi prodotti che rendono la proposta di CRISTINA rubinetterie sempre più completa e unica.

EN Founded in 1949 in Gozzano (NO) by Ezio Cristina, CRISTINA rubinetterie is one of the leading brand of taps made in Italy. The company has always believed in a constant commitment to research, technological development and the aesthetic evolution of a product that is present in the everyday life of each of us.

It is a serious commitment to constant technological research and innovation, so that every product is studied in detail, functional and attentive to water and energy savings.

It is the ability to offer a personalized service to architects and interior designers, to ensure that every project is unique. The result of this constant dedication is this new catalogue, which adds new lines, elegant and stylish, designed to respond to the desires and needs of increasingly sophisticated customers and new products that make CRISTINA rubinetterie proposal more complete and unique.

DE Im Jahr 1949 in Gozzano (NO) von Ezio Cristina gegründet, ist CRISTINA rubinetterie heute eine führende Marke in dem „Made in Italy“ Sanitärbereich. Die Firma investiert stets in die Forschung, die technologische Entwicklung und die Ästhetik von Produkten, die uns im Alltag begleiten.

Es ist ein kontinuierliches Engagement in Forschung und technologische Innovation, damit jedes Produkt den Ansprüchen in Design und Funktionalität gerecht wird, mit besonderem Augenmerk auf Wasser- und Energieersparnis. Ziel ist, den Architekten und Planern einen persönlichen Service zu bieten, damit jedes Projekt wirklich einzigartig wird. Das Ergebnis dieser Marktorientierung ist dieser neue Katalog mit neuen eleganten Linien, die den Wünschen und den Anforderungen anspruchsvoller Kunden gerecht werden, und mit neuen Produkten, die das Programm von CRISTINA Rubinetterie vervollständigen und einzigartig machen.

ES Fundada en 1949 en Gozzano (NO) por Ezio Cristina, CRISTINA rubinetterie es una de las marcas de griferías de vanguardia fabricadas en Italia. La empresa, desde siempre, se dedica constantemente con empeño a la investigación, desarrollo tecnológico y evolución estética de un producto que acompaña día a día a cada uno de nosotros.



Es un compromiso serio con la investigación e innovación tecnológica constantes, de forma que cada producto se estudie en detalle, sea funcional y permita el ahorro de agua y energía. Es la capacidad de ofrecer un servicio personalizado a arquitectos y diseñadores de interiores, con el objetivo de que cada proyecto sea único. El resultado de esta dedicación constante es este nuevo catálogo, en el que se añaden nuevas líneas, elegantes y actuales, diseñadas para dar respuesta a los deseos y necesidades de unos clientes cada vez más sofisticados, y nuevos productos que hacen que la propuesta de CRISTINA Rubinetterie sea más completa y exclusiva.

FR Fondée en 1949 à Gozzano (NO) par Ezio Cristina, CRISTINA Rubinetterie est l'une des marques dominantes de la robinetterie Made in Italy. La société croit depuis toujours à l'engagement constant dans la recherche, le développement technologique et l'évolution esthétique d'un produit qui accompagne la vie quotidienne de chacun de nous.



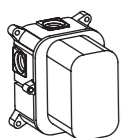
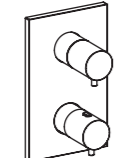

CRISTINA a la capacité d'offrir un service personnalisé aux architectes et agences puisque chaque projet est vraiment unique. De cette implication constante résulte ce nouveau catalogue qui est enrichi de nouvelles lignes de produit, élégantes et raffinées, dessinées pour répondre aux désirs et aux exigences toujours plus poussées des clients et de nouveaux produits qui rendent l'offre de robinets CRISTINA de plus en plus complète et unique.

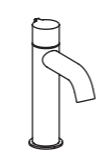
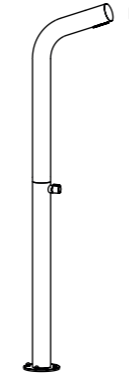
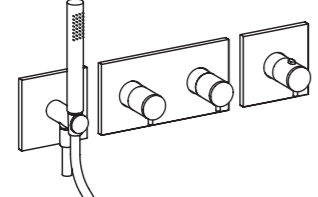
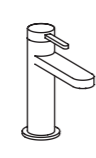
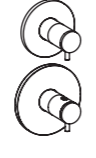
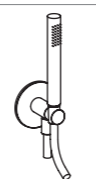
RU Основана в 1949 году в городе Гоццано (NO) от Эцио Кристина, сантехническая компания CRISTINA на сегодняшний день является одним из ведущих изготовленных в Италии брендов по производству смесителей. Компания с особым усердием занимается исследованиями, технологическим развитием и эстетической эволюцией изделий, которые сопровождает повседневную жизнь каждого из нас.



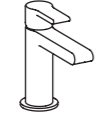







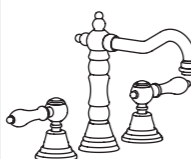

Это серьезные и постоянные усилия в области технологических исследований и инновации, нацеленные на функциональность, совершенство даже в минимальных деталях каждого изделия с упором на экономию воды и энергии. Это способность предложить индивидуальное обслуживание архитекторам и дизайнерам интерьера, с тем чтобы каждый проект поистине уникальным. Результатом этих непрерывных усилий стал новый каталог, которые включает стильные и элегантные новые линии, предназначенные для удовлетворения все более взыскательных клиентов, и новые изделия, благодаря которым предложение компании CRISTINA rubinetterie становится еще более полным и уникальным.



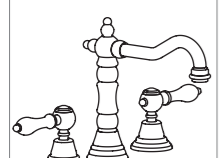
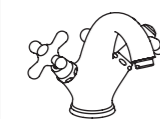

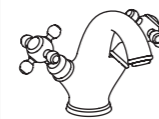
Cristina System	Thermostatic External Parts	Inox Lines				p. 50
 p. 10	 p. 22	 new iX 52	 PiX 68	 new RX 80	 new	
<i>Set da incasso universali Universal Unterputz- Einbaukörper Mécanismes encastrés universel Universal concealed bodies Cuerpos de empotrado universal Универсальные встраиваемые части</i>		 UniX 96	 new Thermostatic External Parts 108	 new Shower & Bath Accessories Accessori per Doccia e Vasca 116	<i>Outdoor/Indoor Showers Colonne doccia da Esterno/Interno 128</i>	

Contemporary Lines p. 136

 Beak 138	 Bollicine 150	 Delta 162	 Diario 172	 Esempio 182	 Exclusive 186	 Fontana 206
 new Italy 214	 King 234	 Modul 246	 Omega 254	 PiC 264	 Quadri 272	 new Quadri S 294
 Queen 310	 Round 322	 Rubinetto 330	 Tricolore Retrò 340	 Tricolore Verde 346	 UniC 370	

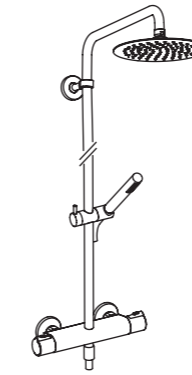

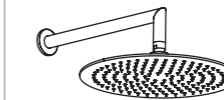
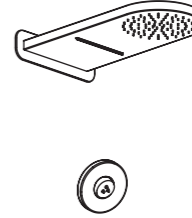
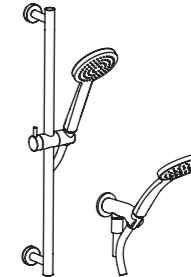
Classic Lines p. 378 **Professional Lines** p. 452

 Art 380	 Art Elite 386	 Canova 392	 Canova Elite 406	 Pro 2 454	 Euromade Pro 4 460	 New Day Pro 6 466
 Canova Kristal 412	 Impero 418	 Londra 428	 Parigi 440	 Giubileo Pro 7 478	 Clinic 484	 Smeralda 490

Shower Systems					p. 498
					
<i>Thermostatic Mixers & Shower Columns Termostatici & Colonne Doccia Esterne 500</i>	<i>Dynamo & LED Showerheads Dynamo & Soffioni con Illuminazione 520</i>	<i>Sandwich & Showerheads, Shower Arms Sandwich & Soffioni, Bracci Doccia 530</i>	<i>Waterfall & Body Jets Cascata & Body Jets 546</i>	<i>Shower Accessories Accessori per Doccia 554</i>	<i>Shower Drains Scarichi per Doccia 588</i>

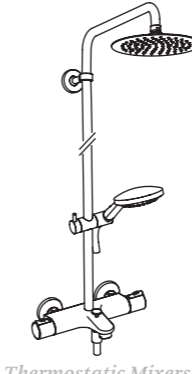
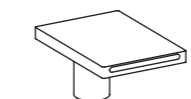
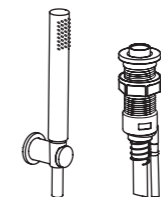
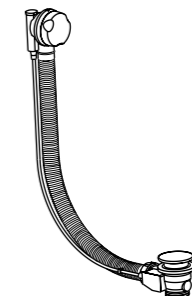

Bath Systems p. 592 **Electronic & Push Taps** p. 634

				
<i>Thermostatic Mixers & Bath Columns Termostatici & Colonne Vasca Esterne 594</i>	<i>Spouts Bocche Erogazione 602</i>	<i>Bath Accessories Accessori per Vasca 608</i>	<i>Bath Wastes Scarichi per Vasca 630</i>	

WC Jet p. 642 **Kitchen** p. 650

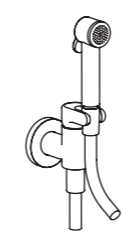
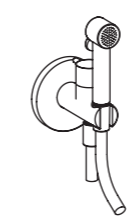
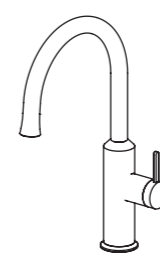
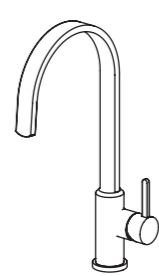
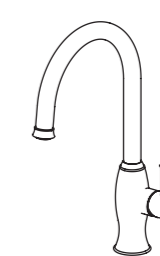
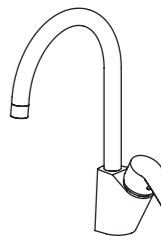
					
		<i>Inox Lines 652</i>	<i>Contemporary Lines 656</i>	<i>Classic Lines 678</i>	<i>Professional Lines 692</i>

Accessories p. 708

Spare Parts p. 724

Finishings p. 740

Code Index p. 752

Code Info

Esempio

EP 100



IT Miscelatore monocomando per vasca esterno con flessibile LONG LIFE e doccetta anticalcare
 DE Wannen-Einhandmischer Aufputz mit Brauseschlauch LONG LIFE und Handbrause mit Antikalk-System
 FR Mitigeur bain douche extérieur avec flexible LONG LIFE et douchette anticalcaire
 EN External bath mixer with LONG LIFE flexible hose and anti-lime hand shower
 ES Monomando para bañera externo con flexible LONG LIFE y duchita antical
 RU Внешний смеситель для ванны со шлангом «LONG LIFE» и ручным душем с защитой от известковых отложений

51 cromato

Sigla serie
» EP: serie Esempio

Abkürzung der Serie
» EP: Serie Esempio

Code série
» EP: série Esempio

Series code
» EP: Esempio series

Código de serie
» EP: serie Esempio

Код серии
» EP: серия Esempio

Progressivo di identificazione articolo
» 100: vasca

Progressive Nummer, die den Artikel identifizieren
» 100: Badewanne

Numéro d'identification progressif de l'article
» 100: baignoire

Identification progressive number of the item
» 100: bathtub

Número progresivo de identificación del artículo
» 100: bañera

Обозначение прогрессивности номер позиции
» 100: ванна

Codice finitura
» vedi finishings pag. 740
» 51: Cromato

Ausführung
» siehe Finishings Seite 740
» 51: Chrom

Code finition
» voir Finishings page 740
» 51: Chromée

Finishing code
» see Finishings page 740
» 51: Chrome

Código de acabado
» consulte los Finishings, en la página 740
» 51: Cromado

Код отделки
» см. Finishings стр 740
» 51: хром

Product Size

Miscelatore lavabo da piano
Waschtischmischer
Mitigeur lavabo
Basin mounted mixers
Mezclador lavabo
Смеситель для раковины



REGULAR



LARGE



MEDIUM



TALL

Miscelatore lavabo da muro
Waschtischmischer Wandmontage
Mitigeur lavabo mural
Wall mounted basin mixers
Mezclador lavabo mural
настенного смесителя для раковины



REGULAR



LARGE

CRISTINA



CRISTINA *Qualities*

IT GARANZIA, QUALITÀ E AMBIENTE.

Per CRISTINA la soddisfazione del cliente è il principale obiettivo; prioritario è l'impegno a offrire sempre prodotti e servizi di elevata qualità.

L'attenta scelta delle materie prime e il rigoroso controllo di ciascuna fase del processo produttivo assicurano un prodotto affidabile, dalle grandi prestazioni. L'intera gamma è coperta da 5 anni di garanzia.

ASSISTENZA.

CRISTINA mette a disposizione dei propri clienti un'assistenza a 360°. Un servizio competente di supporto tecnico e consulenza pre e post vendita.

TECNOLOGIE.

CRISTINA investe in ricerca e sviluppo e realizza i propri prodotti utilizzando le tecnologie più all'avanguardia. Il risultato?

Ottime prestazioni, massima affidabilità ed estrema praticità di utilizzo, il tutto unito alla particolare attenzione rivolta al risparmio di acqua e di energia.

DE GARANTIE, QUALITÄT UND UMWELT.

Das wichtigste Ziel ist für CRISTINA Kundenzufriedenheit; das Bemühen, stets Produkte und Leistungen höchster Qualität anzubieten, hat Priorität. Die sorgfältige Auswahl der Ausgangsmaterialien und die strenge Überwachung aller Produktionsphasen gewährleisten ein zuverlässiges und leistungsstarkes Produkt. Für die gesamte Kollektion gilt eine Gewährleistung von 5 Jahren. dignat.

KUNDENDIENST.

CRISTINA bietet den Kunden einen Rundum-Kundendienst. Zu diesem Service gehört eine kompetente technische Beratung vor und nach dem Kauf.

TECHNOLOGIEN.

CRISTINA investiert in Forschung und Entwicklung und stellt ihre Produkte mit den neuesten Technologien her. Das Ergebnis? Optimale Leistungen, hohe Zuverlässigkeit und extreme Benutzerfreundlichkeit kombiniert mit besonderem Augenmerk auf Wasser- und Energieersparnis.

FR GARANTIE, QUALITÉ ET ENVIRONNEMENT.

La satisfaction du client est le principal objectif de CRISTINA car l'offre de produits et de service d'excellente qualité est une priorité absolue.

La sélection rigoureuse des matières premières et le contrôle strict de chaque étape du processus de fabrication assurent la production d'un produit extrêmement fiable et performant. Toute la gamme est couverte par une garantie de 5 ans.

ASSISTANCE.

CRISTINA fournit une assistance totale à ses clients, grâce à la compétence de son service de support technique et de conseil avant- et après-vente.

TECHNOLOGIES.

CRISTINA investit dans la recherche et le développement et fabrique ses produits en utilisant des technologies d'avant-garde. Le résultat ? D'excellentes performances, une grande fiabilité et une grande facilité d'utilisation, tout cela combiné avec une attention particulière à l'économie d'eau et d'énergie.

EN WARRANTY, QUALITY AND ENVIRONMENT.

For CRISTINA, customer satisfaction is the main objective; our commitment to always offer high quality products and services takes top priority.

Our reliable products, ensuring great performance, are the result of the careful selection of raw materials and the rigorous control at each stage of the production process.

The entire range is covered by a 5 year warranty.

CUSTOMER SERVICE.

CRISTINA offers to its customers a 360 degree service. A competent technical support service and pre- and after-sales advice.

TECHNOLOGIES.

CRISTINA invests in research and development and manufactures its products using the latest technology. The result? Excellent performance, high reliability and extreme ease of use, all this combined with special focus on saving water and energy.

ES GARANTÍA, CALIDAD Y RESPETO POR EL MEDIO AMBIENTE.

Para CRISTINA, la satisfacción del cliente es el objetivo principal. Nuestra máxima prioridad es cumplir con el compromiso de ofrecer siempre productos y servicios de alta calidad. La fiabilidad de nuestros productos, que garantiza su excelente rendimiento, es el resultado de una selección cuidadosa de las materias primas y de un control riguroso de cada fase del proceso de producción. Toda nuestra gama de productos cuenta con una garantía de 5 años.

ATENCIÓN AL CLIENTE.

CRISTINA ofrece a sus clientes una asistencia completa. Un servicio de asistencia técnica competente y asesoramiento preventiva y posventa.

TECNOLOGÍAS.

CRISTINA invierte en investigación y desarrollo, y fabrica sus productos utilizando las tecnologías más modernas. ¿El resultado? Un rendimiento excelente, una gran fiabilidad y máxima facilidad de uso, todo ello combinado con una atención especial al ahorro de agua y energía.

RU ГАРАНТИЯ, КАЧЕСТВО И ОКРУЖАЮЩАЯ СРЕДА.

Для CRISTINA главной целью является удовлетворение клиентов. Стремление всегда предлагать продукцию и услуги высокого качества - наш основной приоритет. Наша надежная продукция с отличными характеристиками - результат тщательного выбора сырья и строгого контроля на каждом этапе производственного процесса. На весь ассортимент распространяется пятилетняя гарантия.

ОБСЛУЖИВАНИЕ КЛИЕНТОВ.

CRISTINA предлагает своим клиентам всестороннее обслуживание. Компетентная служба технической поддержки, предпродажные и послепродажные консультации.

ТЕХНОЛОГИИ.

CRISTINA вкладывает средства в исследования и разработки и производит свою продукцию, используя новейшие технологии. Результат? Отличные характеристики, высокая надежность и крайняя простота в использовании, и все это сочетается с особым вниманием к экономии воды и энергии.

Cristina System

SET DA INCASSO UNIVERSALI | UNIVERSAL UNTERPUTZ-EINBAUKÖRPER | MÉCANISMES ENCASTRÉS UNIVERSEL
UNIVERSAL CONCEALED BODIES | CUERPOS DE EMPOTRADO UNIVERSAL | УНИВЕРСАЛЬНЫЕ ВСТРАИВАЕМЫЕ ЧАСТИ

- IT Negli ultimi anni CRISTINA rubinetterie ha sviluppato una gamma di prodotti da incasso realizzati con ottoni aventi proprietà anti-dezincificanti (ADZ) e caratterizzati da una scatola con sistema impermeabile e asole di fissaggio che consentono l'installazione su strutture prefabbricate.
I corpi incasso sono progettati per essere universali ed esser utilizzati con tutti i set esterni inclusi nelle varie linee.
- DE In den letzten Jahren hat CRISTINA rubinetterie eine breite Palette von Unterputzsystemen aus entzinkungsfreiem Messing (DZR) entwickelt. Die Systeme sind in einer wasserdichten Kunststoffbox verbaut welche mit Befestigungsösen ausgestattet ist, die die Installation auf vorgefertigten Strukturen erleichtern.
Diese Unterputzkörper sind universal und für die meisten Fertigmontagesets der verschiedenen Armaturenserien geeignet.
- FR Ces dernières années CRISTINA robinetterie a développé une gamme de produits encastrés réalisés avec des laitons possédant des propriétés anti-dézincification (laitons DZF), une boîte d'encastrement avec un tapis d'étanchéité et des oeillets de fixation qui permettent l'installation sur des structures préfabriquées.
Les corps d'encastrement sont conçus pour être universels et être utilisés avec toutes les façades incluses dans les différentes lignes de produits.
- EN In recent years, CRISTINA rubinetterie has developed a range of concealed products made with dezincification resistant (DZR) brass that come with a box with waterproof system and fixing eyelets that allow installation on prefabricated structures. Concealed bodies are designed to be universal and can be used with all external set included in the various lines.
- ES Durante los últimos años, CRISTINA Rubinetterie ha desarrollado una serie de productos para empotrado fabricados con latón resistente a la descincificación (RDC) que cuentan con una caja con sistema estanco y ojales de fijación que permiten su instalación en estructuras prefabricadas.
Los cuerpos de empotrado están diseñados para un uso universal y pueden utilizarse con todos los sistemas externos de grifería incluidos en las diferentes líneas.
- RU В последние годы фирма CRISTINA rubinetterie разработала целую гамму встраиваемых изделий из латуни, обладающих антидезинфицирующими (ADZ) свойствами. Они отличаются корпусом с герметичной системой и отверстиями для крепления, которые позволяют произвести установку на сборных конструкциях. Встраиваемые корпуса очень универсальны, они могут использоваться со всеми наружными комплектами, которые входят в различные линии.

Cristina System

SET DA INCASSO UNIVERSALI | UNIVERSAL UNTERPUTZ-EINBAUKÖRPER | MÉCANISMES ENCASTRÉS UNIVERSEL
UNIVERSAL CONCEALED BODIES | CUERPOS DE EMPOTRADO UNIVERSAL | УНИВЕРСАЛЬНЫЕ ВСТРАИВАЕМЫЕ ЧАСТИ





CS 137



IT Set da incasso universale per miscelatore monocomando doccia/vasca con deviatore 2 uscite
 DE Universal Unterputz-Einbaukörper für Brause/Wannen-Einhandmischer mit 2 Wege Umsteller
 FR Mécanisme mitigeur encastré universel pour douche/bain douche avec inverseur 2 sorties
 EN Universal shower/bath concealed body with diverter to 2 outlets
 ES Kit de empotrar universal para mezclador monomando baño/ducha con desviador 2 salidas
 RU Универсальный встраиваемый набор для однорычажного смесителя для душа/ванны с переключателем 2 выхода

51 cromato	13 nero opaco 24 bianco opaco	34 oro rosa spazzolato	46 oro rosa lucido
52 oro giallo	72 cromo nero lucido 80 metallic lucido	75 cromo nero spazzolato 77 metallic spazzolato	

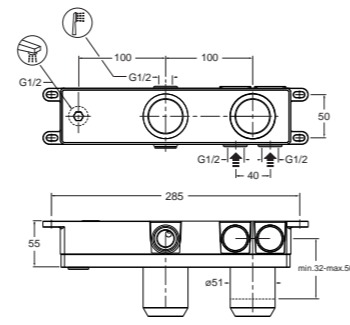

#CR15916P00 - #CR14379Q00

CS 147



IT Set da incasso universale per miscelatore monocomando doccia/vasca con deviatore 3 uscite
 DE Universal Unterputz-Einbaukörper für Brause/Wannen-Einhandmischer mit 3 Wege Umsteller
 FR Mécanisme mitigeur encastré universel pour douche/bain douche avec inverseur 3 sorties
 EN Universal shower/bath concealed body with diverter to 3 outlets
 ES Kit de empotrar universal para mezclador monomando baño/ducha con desviador 3 salidas
 RU Универсальный встраиваемый набор для однорычажного смесителя для душа/ванны с переключателем 3 выхода

51 cromato	13 nero opaco 24 bianco opaco	34 oro rosa spazzolato	46 oro rosa lucido
52 oro giallo	72 cromo nero lucido 80 metallic lucido	75 cromo nero spazzolato 77 metallic spazzolato	

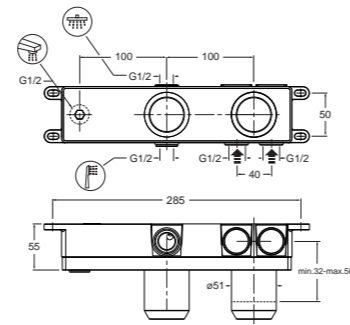

#CR15916P00 - #CR14410Q00

CS 115

new



IT Set da incasso per miscelatore bicomando doccia/vasca con 2 o 3 uscite da 1/2" - (solo per serie ITALY)
 DE Unterputz-Einbaukörper für 3-Loch Brause/Wannenbatterie Wandmontage mit 2 oder 3 Abgänge 1/2" - (nur für die Serie ITALY)
 FR Mécanisme mélangeur encastré pour douche/bain douche avec 2 ou 3 sorties 1/2" - (exclusivement pour la série ITALY)
 EN 3 hole shower/bath concealed body with option of 2 or 3 outlets 1/2" - (only for ITALY range)
 ES Kit de empotrar para mezclador bimando baño/ducha con 2 o 3 salidas de 1/2" - (sólo para la serie ITALY)
 RU Встраиваемый набор для однорычажного прогрессивного смесителя для душа/ванны на 2 или 3 потребителя 1/2" - (только для линейки ITALY)

00 grezzo

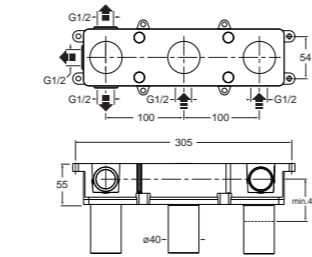

CS 237



IT Set da incasso universale per miscelatore monocomando lavabo/bidet destro
 DE Universal Unterputz-Einbaukörper (Kartusche rechts) für Waschtisch/Bidet-Einhandmischer Wandmontage
 FR Mécanisme mitigeur encastré universel droite pour lavabo/bidet
 EN Universal basin/bidet concealed body - right side
 ES Kit de empotrar universal para mezclador monomando lavabo/bidé diestro
 RU Встраиваемый универсальный набор для однорычажного смесителя для раковины/биде, правосторонний

51 cromato	13 nero opaco 24 bianco opaco	34 oro rosa spazzolato	46 oro rosa lucido
52 oro giallo	72 cromo nero lucido 80 metallic lucido	75 cromo nero spazzolato 77 metallic spazzolato	

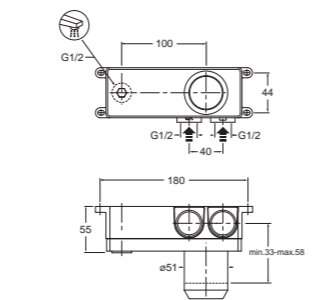

#CR15916P00



CS 238

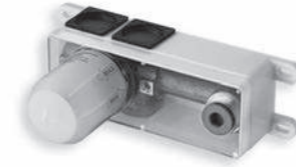

IT Set da incasso universale per miscelatore monocomando lavabo/bidet sinistro
 DE Universal Unterputz-Einbaukörper (Kartusche links) für Waschtisch/Bidet-Einhandmischer Wandmontage
 FR Mécanisme mitigeur encastré universel gauche pour lavabo/bidet
 EN Universal basin/bidet concealed body - left side
 ES Kit de empotrar universal para mezclador monomando lavabo/bidé zurdo
 RU Встраиваемый универсальный набор для однорычажного смесителя для раковины/биде, левосторонний

51 cromato	13 nero opaco 24 bianco opaco	34 oro rosa spazzolato	46 oro rosa lucido
52 oro giallo	72 cromo nero lucido 80 metallic lucido	75 cromo nero spazzolato 77 metallic spazzolato	

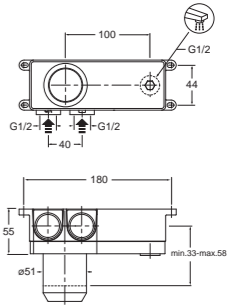

#CR15916P00

CS 257

new



IT Set da incasso per miscelatore monocomando progressivo lavabo destro - (solo per serie ITALY)
 DE Unterputz-Einbaukörper (Kartusche rechts) für Waschtisch-Einhandmischer Wandmontage - (nur für die Serie ITALY)
 FR Mécanisme mitigeur encastré droite pour lavabo - (exclusivement pour la série ITALY)
 EN Basin concealed body - right side - (only for ITALY range)
 ES Kit de empotrar para mezclador monomando lavabo diestro - (sólo para la serie ITALY)
 RU Встраиваемый набор для однорычажного прогрессивного смесителя для раковины праворукой - (только для линейки ITALY)

51 cromato

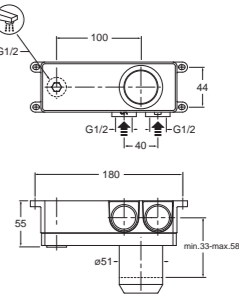

#CR5536Q00



CS 258

new



IT Set da incasso per miscelatore monocomando progressivo lavabo sinistro - (solo per serie ITALY)
 DE Unterputz-Einbaukörper (Kartusche links) für Waschtisch-Einhandmischer Wandmontage - (nur für die Serie ITALY)
 FR Mécanisme mitigeur encastré gauche pour lavabo - (exclusivement pour la série ITALY)
 EN Basin concealed body - left side - (only for ITALY range)
 ES Kit de empotrar para mezclador monomando lavabo zurdo - (sólo para la serie ITALY)
 RU Встраиваемый набор для однорычажного прогрессивного смесителя для раковины со смесителем в левой стороны - (только для линейки ITALY)

51 cromato

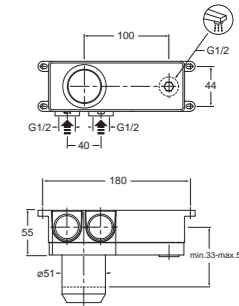

#CR5536Q00



CS 233



IT Set da incasso universale per miscelatore bicomando lavabo
 DE Universal Unterputz-Einbaukörper für 3-Loch Waschtischbatterie Wandmontage
 FR Mécanisme mélangeur encastré universel pour lavabo
 EN Universal 3 hole basin concealed body
 ES Kit de empotrar universal para mezclador bimando lavabo
 RU Встраиваемый универсальный набор для двухрычажного смесителя для раковины/биде

51 cromato	13 nero opaco 24 bianco opaco	34 oro rosa spazzolato	46 oro rosa lucido
52 oro giallo	72 cromo nero lucido 80 metallic lucido	75 cromo nero spazzolato 77 metallic spazzolato	

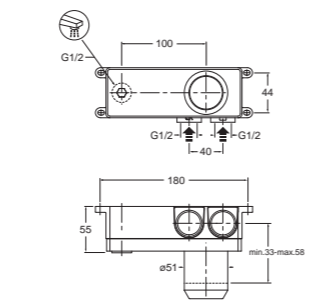

#CR15916P00

IT Set da incasso universale per miscelatore bicomando lavabo
 DE Universal Unterputz-Einbaukörper für 3-Loch Waschtischbatterie Wandmontage
 FR Mécanisme mélangeur encastré universel pour lavabo
 EN Universal 3 hole basin concealed body
 ES Kit de empotrar universal para mezclador bimando lavabo
 RU Встраиваемый универсальный набор для двухрычажного смесителя для раковины/биде

00 grezzo

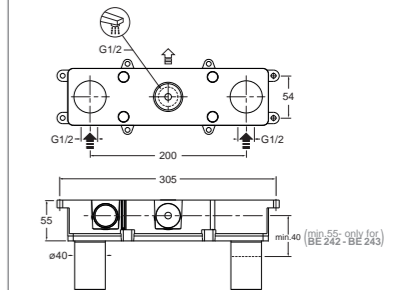

CS 234

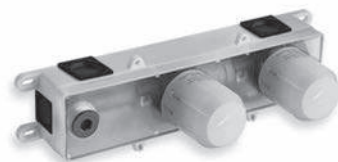

IT Set da incasso universale per miscelatore bicomando lavabo
 DE Universal Unterputz-Einbaukörper für 3-Loch Waschtischbatterie Wandmontage
 FR Mécanisme mélangeur encastré universel pour lavabo
 EN Universal 3 hole basin concealed body
 ES Kit de empotrar universal para mezclador bimando lavabo
 RU Встраиваемый универсальный набор для двухрычажного смесителя для раковины/биде

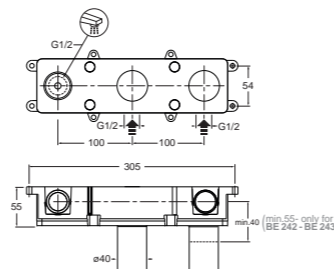

00 grezzo

CS 290



IT Set da incasso universale per miscelatori lavabo/vasca a pavimento
 DE Universal Unterputz-Einbaukörper für Waschtisch/Wannen-Einhandmischer bodenstehend
 FR Mécanisme mitigeur encastré universel pour lavabo/bain douche sur pied
 EN Universal concealed body for floor mounted basin/bath mixer
 ES Kit de empotrar universal para mezcladores lavabo/ducha a suelo
 RU Встраиваемый набор для напольных смесителей для умывальника/ванны

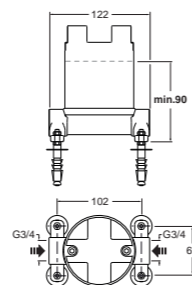

00 grezzo

CS 535 new



IT Set da incasso universale per miscelatore monocomando doccia/vasca con 1 o 2 uscite da 1/2"
 DE Universal Unterputz-Einbaukörper für Brause/Wannen-Einhandmischer mit 1 oder 2 Abgänge 1/2"
 FR Mécanisme mitigeur encastré universel pour douche/bain douche avec 1 ou 2 sorties 1/2"
 EN Universal shower/bath concealed body with option of 1 or 2 outlets 1/2"
 ES Kit de empotrar universal para mezclador monomando baño/ducha con 1 o 2 salidas de 1/2"
 RU Универсальный встраиваемый набор для однорычажного смесителя для душа/ванны с 1 или 2 выходами 1/2"

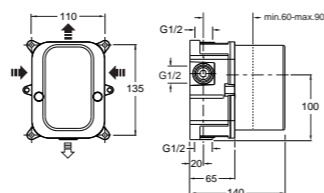

00 grezzo

CS 700



IT Set da incasso universale per miscelatore termostatico da 3/4" con uscite da 3/4", senza valvola d'arresto
 DE Universal Unterputz-Einbaukörper Thermostat 3/4" mit Abgänge 3/4", ohne Absperrventil
 FR Mécanisme mitigeur thermostatique encastré universel 3/4" avec sorties 3/4", sans robinet d'arrêt
 EN 3/4" universal thermostatic concealed body with 3/4" outlets, without stopcock
 ES Kit de empotrar universal para mezclador termostático de 3/4 con salidas de 3/4", sin válvula anti-retorno
 RU Универсальный встраиваемый набор для терmostатического смесителя для душа 3/4" с выходами 3/4", без запорного клапана

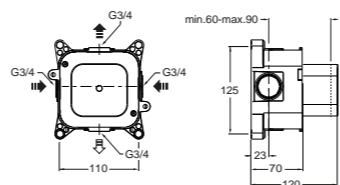

00 grezzo



#CR15440Q00

CS 710



IT Valvola d'arresto per miscelatore termostatico CS 700 da 3/4" con uscita laterale da 1/2"
 DE Absperrventil 3/4" für Thermostat CS 700 mit seitlichem Abgang 1/2"
 FR Robinet d'arrêt 3/4" pour mécanisme mitigeur thermostatique CS 700 avec sortie latérale 1/2"
 EN 3/4" stopcock for thermostatic mixer CS 700 with lateral outlet 1/2"
 ES Llave de cierre para mezclador termostático CS 700 de 3/4 con salida lateral de 1/2"
 RU Стопорный клапан для терmostатического смесителя для душа CS 700 3/4" с боковым выходом 1/2"

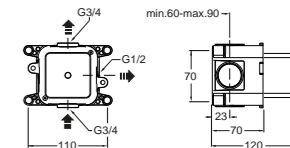

00 grezzo



#VT4725Q00

CS 750



IT Valvola d'arresto per miscelatore termostatico CS 700 da 3/4" con uscita superiore da 1/2"
 DE Absperrventil 3/4" für Thermostat CS 700 mit oberem Abgang 1/2"
 FR Robinet d'arrêt 3/4" pour mécanisme mitigeur thermostatique CS 700 avec sortie par le haut 1/2"
 EN 3/4" stopcock for thermostatic mixer CS 700 with upper outlet 1/2"
 ES Llave de cierre para mezclador termostático CS 700 de 3/4 con salida superior de 1/2"
 RU Стопорный клапан для терmostатического смесителя для душа CS 700 3/4" с верхним выходом 1/2"

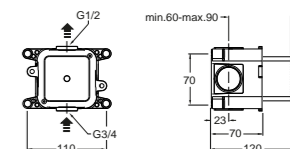

00 grezzo



#VT4725Q00

CS 770



IT Valvola d'arresto per miscelatore termostatico CS 700 da 3/4" con 2 o 3 uscite da 1/2"
 DE Absperrventil 3/4" für Thermostat CS 700 mit 2 oder 3 Abgänge 1/2"
 FR Robinet d'arrêt 3/4" pour mécanisme mitigeur thermostatique CS 700 avec 2 ou 3 sorties 1/2"
 EN 3/4" stopcock for thermostatic mixer CS 700 with option of 2 or 3 outlets 1/2"
 ES Llave de cierre para mezclador termostático CS 700 de 3/4 con 2 o 3 salidas de 1/2"
 RU Запорный клапан для терmostатического смесителя CS 700 3/4" с боковым выходом 1/2"

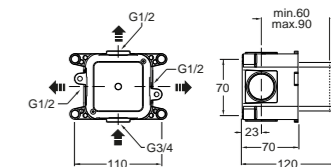

00 grezzo



CS 718



- IT Set da incasso universale e premontato per miscelatore termostatico da 3/4", con 2 valvole d'arresto indipendenti da 1/2" e 1 uscita presa acqua da 1/2"
- DE Universal Unterputz-Einbaukörper für Thermostat 3/4" mit 2 unabhängigen Absperrventilen 1/2", vormontiert und 1 Abgang für Wandanschlussbogen 1/2"
- FR Mécanisme mitigeur thermostatique encastré universel et préassemblé 3/4" avec 2 robinet d'arrêt indépendant 1/2" et 1 sortie prise d'eau 1/2"
- EN Universal thermostatic concealed body 3/4" with 2 independent 1/2" stopcocks - pre-assembled and 1 wall outlet 1/2"
- ES Kit empotrar universal pre-montado para mezclador termostático de 3/4", con 2 válvulas de cierre independientes de 1/2" y salida de 1/2"
- RU Универсальный встраиваемый и предварительно собранный набор для термостатического смесителя 3/4" с 2 независимыми запорными лапанами 1/2" и 1 вывод 1/2"

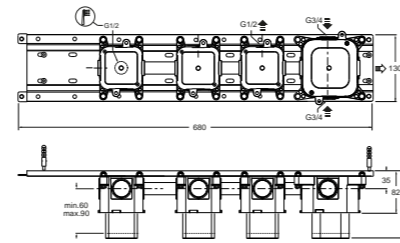

00 grezzo



CS 719



- IT Set da incasso universale e premontato per miscelatore termostatico da 3/4", con 3 valvole d'arresto indipendenti da 1/2" e 1 uscita presa acqua da 1/2"
- DE Universal Unterputz-Einbaukörper für Thermostat 3/4" mit 3 unabhängigen Absperrventilen 1/2", vormontiert und 1 Abgang für Wandanschlussbogen 1/2"
- FR Mécanisme mitigeur thermostatique encastré universel et préassemblé 3/4" avec 3 robinet d'arrêt indépendant 1/2" et 1 sortie prise d'eau 1/2"
- EN Universal thermostatic concealed body 3/4" with 3 independent 1/2" stopcocks - pre-assembled and 1 wall outlet 1/2"
- ES Kit empotrar universal pre-montado para mezclador termostático de 3/4", con 3 válvulas de cierre independientes de 1/2" y salida de 1/2"
- RU Универсальный встраиваемый и предварительно собранный набор для термостатического смесителя 3/4" с 2 независимыми запорными лапанами 1/2" и 1 вывод 1/2"

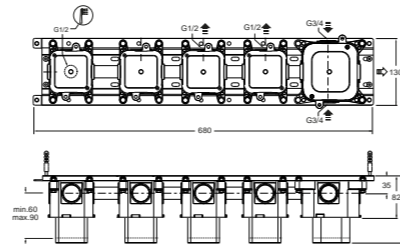

00 grezzo



CS 800



- IT Set da incasso universale per miscelatore termostatico doccia/vasca da 3/4" con 1 o 2 o 3 uscite da 1/2"
- DE Universal Unterputz-Einbaukörper für Thermostat- Brause/ Wannenbatterie 3/4" mit 1 oder 2 oder 3 Abgänge 1/2"
- FR Mécanisme mitigeur thermostatique encastré universel pour douche/bain douche 3/4" avec 1 ou 2 ou 3 sorties 1/2"
- EN 3/4" universal thermostatic shower/bath concealed body with option of 1 or 2 or 3 outlets 1/2"
- ES Kit de empotrar universal para mezclador termostático baño/ducha de 3/4" con 1 o 2 o 3 salidas de 1/2"
- RU Универсальный встраиваемый набор для термостатического смесителя для душа 3/4" одним, двумя или тремя выходами 1/2"

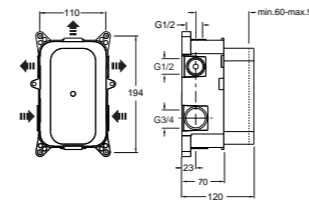

00 grezzo



- IT I set da incasso a seguire possono essere disposti sia in verticale sia in orizzontale
- DE Die folgenden Unterputz-Einbaukörper können sowohl senkrecht als auch waagrecht installiert werden
- FR Les box d'encastrement suivantes peuvent être posées soit à l'horizontal soit à la vertical
- EN The following concealed bodies can be installed either in a horizontal or vertical position
- ES Las siguientes partes empotradas pueden orientarse tanto en vertical como horizontalmente
- RU Следующие внутренние части могут располагаться как вертикально, так и горизонтально

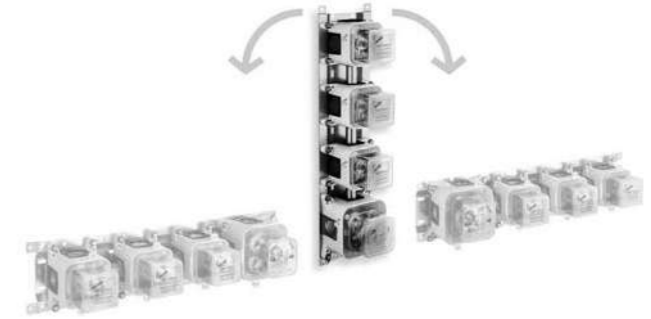

CS 701



- IT Set da incasso universale e premontato per miscelatore termostatico da 3/4", con valvola d'arresto indipendente da 1/2"
- DE Universal Unterputz-Einbaukörper für Thermostat 3/4" mit unabhängigem Absperrventil 1/2", vormontiert
- FR Mécanisme mitigeur thermostatique encastré universel et préassemblé 3/4" avec robinet d'arrêt indépendant 1/2"
- EN 3/4" universal thermostatic concealed body with independent 1/2" stopcock - pre-assembled
- ES Kit de empotrar universal y pre-montado para mezclador termostático de 3/4", con válvula de cierre independientes de 1/2"
- RU Универсальный построен и смонтированный комплект для термостатического смесителя для душа 3/4" с независимым запорным клапаном 1/2"

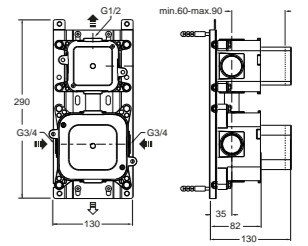

00 grezzo



CS 702



- IT Set da incasso universale e premontato per miscelatore termostatico da 3/4", con 2 valvole d'arresto indipendenti da 1/2"
- DE Universal Unterputz-Einbaukörper für Thermostat 3/4" mit 2 unabhängigen Absperrventilen 1/2", vormontiert
- FR Mécanisme mitigeur thermostatique encastré universel et préassemblé 3/4" avec 2 robinet d'arrêt indépendant 1/2"
- EN 3/4" universal thermostatic concealed body with 2 independent 1/2" stopcocks - pre-assembled
- ES Kit de empotrar universal y pre-montado para mezclador termostático de 3/4", con 2 válvulas de cierre independientes de 1/2"
- RU Универсальный встраиваемый и предварительно собранный набор для термостатического смесителя для душа 3/4" с 2 независимыми запорными лапанами 1/2"

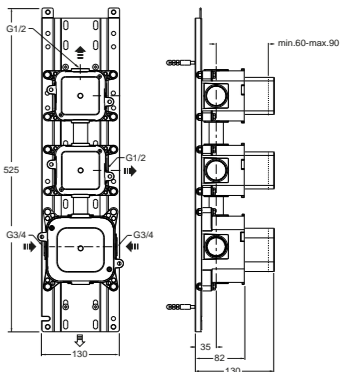

00 grezzo





CS 703



- IT Set da incasso universale e premontato per miscelatore termostatico da 3/4", con 3 valvole d'arresto indipendenti da 1/2"
- DE Universal Unterputz-Einbaukörper für Thermostat 3/4" mit 3 unabhängigen Absperrventilen 1/2", vormontiert
- FR Mécanisme mitigeur thermostatique encastré universel et préassemblé 3/4" avec 3 robinet d'arrêt indépendant 1/2"
- EN 3/4" universal thermostatic concealed body with 3 independent 1/2" stopcocks - pre-assembled
- ES Kit de empotrar universal y pre-montado para mezclador termostático de 3/4", con 3 válvulas de cierre independientes de 1/2"
- RU Универсальный встраиваемый и предварительно собранный набор для термостатического смесителя для душа 3/4" с 3 независимыми запорными клапанами 1/2"

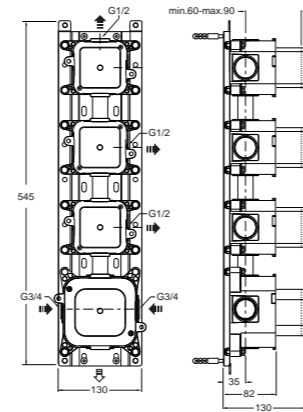

00 grezzo



CS 704



- IT Set da incasso universale e premontato per miscelatore termostatico da 3/4", con 4 valvole d'arresto indipendenti da 1/2"
- DE Universal Unterputz-Einbaukörper für Thermostat 3/4" mit 4 unabhängigen Absperrventilen 1/2", vormontiert
- FR Mécanisme mitigeur thermostatique encastré universel et préassemblé 3/4" avec 4 robinet d'arrêt indépendant 1/2"
- EN 3/4" universal thermostatic concealed body with 4 independent 1/2" stopcocks - pre-assembled
- ES Kit de empotrar universal y pre-montado para mezclador termostático de 3/4", con 4 válvulas de cierre independientes de 1/2"
- RU Универсальный встраиваемый и предварительно собранный набор для термостатического смесителя для душа 3/4" с 4 независимыми запорными клапанами 1/2"

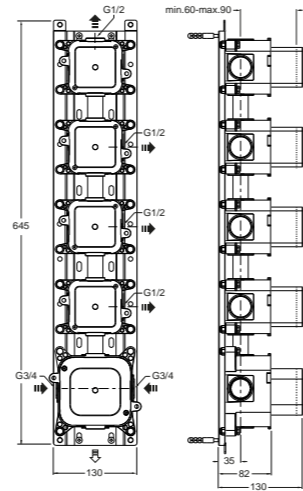

00 grezzo



CS 705



- IT Set da incasso universale per accessori doccia/vasca da 1/2" con uscita da 1/2"
- DE Universal Unterputz-Einbaukörper für Brause/Wannen-Zubehör 1/2" mit Abgang 1/2"
- FR Mécanisme encastré universel pour accessoires douche/bain douche 1/2" avec sortie 1/2"
- EN Universal concealed body 1/2" for shower/bath accessories with 1/2" outlet
- ES Kit de empotrar universal para accesorios baño/ducha de 1/2" con salida de 1/2"
- RU Универсальный монтажный набор для аксессуаров для душа/ванны 1/2" с выходом 1/2"

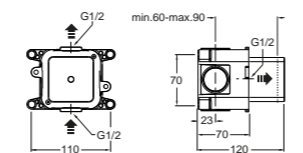

00 grezzo



CS 706

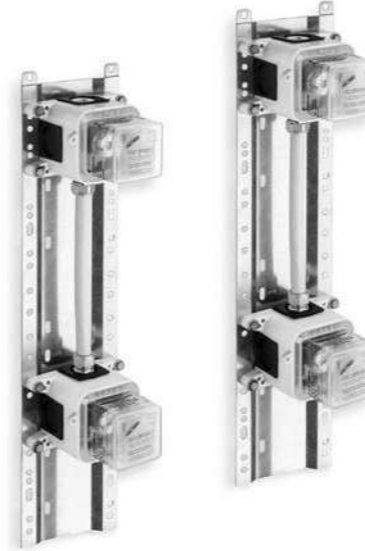

- IT Set da incasso universale e premontato per 4 body jet da 1/2" con uscite da 1/2"
- DE Universal Unterputz-Einbaukörper für 4 Seitenbrausen 1/2" mit Abgängen 1/2", vormontiert
- FR Mécanisme encastré universel et préassemblé pour 4 buses hydromassantes 1/2" avec sorties 1/2"
- EN Universal concealed body 1/2" for 4 body jets with 1/2" outlets - pre-assembled
- ES Kit de empotrar universal y pre-montao para 4 duchitas laterales de 1/2" con salida de 1/2"
- RU Универсальный предварительно собранный монтажный набор для 4 струй 1/2" с выходами 1/2"

00 grezzo

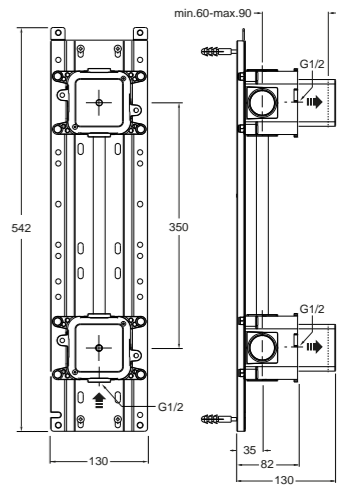
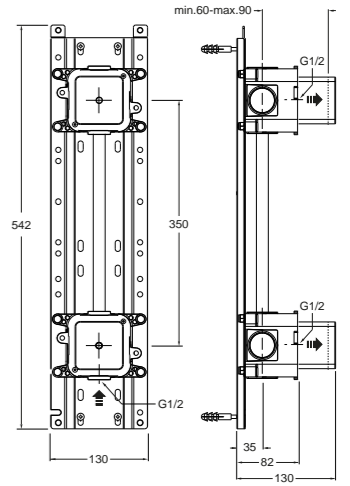

CS 707



- IT Set da incasso universale e premontato per 3 body jet da 1/2" con uscite da 1/2"
- DE Universal Unterputz-Einbaukörper für 3 Seitenbrausen 1/2" mit Abgängen 1/2", vormontiert
- FR Mécanisme encastré universel et préassemblé pour 3 buses hydromassantes 1/2" avec sorties 1/2"
- EN Universal concealed body 1/2" for 3 body jets with 1/2" outlets - pre-assembled
- ES Kit de empotrar universal y pre-montao para 3 duchitas laterales de 1/2" con salida de 1/2"
- RU Универсальный предварительно собранный монтажный набор для 3 струй 1/2" с выходами 1/2"

00 grezzo

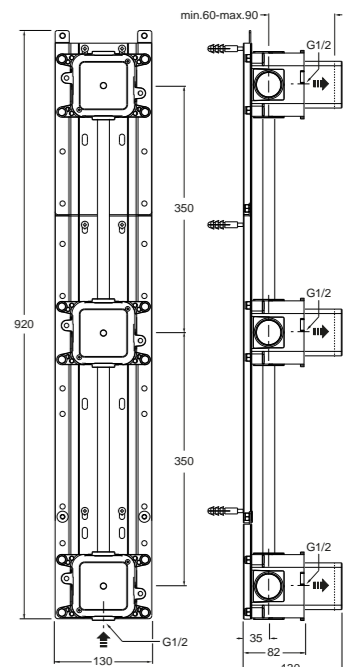

Thermostatic External Parts

- IT CRISTINA produce miscelatori termostatici dal 1968. 50 anni di esperienza hanno portato a questa nuova e rinnovata gamma di articoli che coniugano compattezza, praticità e design.
Altra grande novità è rappresentata dagli articoli abbinabili ai miscelatori termostatici premontati. Questo sistema permette di personalizzare l'ambiente doccia in base ai propri gusti trasformando un gesto quotidiano in un momento di puro benessere.
- DE Seit 1968, stellt CRISTINA Thermostatbatterien her, diese neue Produktpalette, die Zweckmäßigkeit und Design verbindet, ist das Resultat von 50 Jahren Erfahrung!
Eine weitere Neuheit sind die Sichteile in verschiedenen Stilwelten, die mit den vormontierten Thermostatunterputzkörpern kombiniert werden können. Dieses System ermöglicht, den Duschbereich seinem eigenen Geschmack gemäß zu gestalten und eine alltägliche Geste in einem Moment des reinen Wohlbefindens zu verwandeln.
- FR CRISTINA produit les mitigeurs thermostatiques depuis le 1968. 50 années d'expérience qui nous ont amené à cette nouvelle et renouvelée série d'articles qui lient compacité, praticité et design.
Une autre grande nouveauté est représenté par les articles combinables aux mitigeurs thermostatiques pre-montés.
Ce système permet la personnalisation du milieu de la douche selon les propres goûts en transformant un geste quotidien dans un moment de pur bien-être.
- EN CRISTINA produces thermostatic mixers since 1968. 50 years of experience are quite a few, and the result is this new line of products that combine performance, durability, practicality, aesthetics and ease of installation.
Another great innovation is the range of items that can be matched to preassembled thermostatic mixers.
This system to customize the shower according to personal tastes, turning an everyday gesture into a moment of pure well-being.
- ES CRISTINA ha producido mezcladores termostáticos desde 1968, lo que significa que contamos con 50 años de experiencia, y el resultado de ello es esta nueva línea de productos que combinan rendimiento, durabilidad, funcionalidad, estética y facilidad a la hora de su instalación.
Otra gran innovación es la gama de artículos que pueden combinarse con los mezcladores termostáticos premontados.
Este sistema permite personalizar la ducha de acuerdo con los gustos personales del cliente, convirtiendo un gesto rutinario en un momento de puro bienestar.
- RU Фирма CRISTINA выпускает термостатические смесители начиная с 1968 года. Эта инновационная гамма изделий, которые сочетают в себе компактность, практичность и дизайн, появилась в результате 50-летнего опыта работы.
Другая важная новинка – изделия, которые совместимы с предварительно смонтированными термостатическими смесителями. Эта система позволяет придать особый индивидуальный характер душевой, исходя из собственных вкусов, благодаря чему обычная процедура доставляет истинное удовольствие.

*Thermostatic
External Parts*



Thermostatic External Parts

XT 767



- IT Set da esterno per miscelatore termostatico CS 718 con doccetta anticalcare, flessibile LONG LIFE e piastra in metallo
 DE Fertigmontageset für Unterputz Thermostat Einbaukörper CS 718 mit Handbrause mit Antikalk-System, Brauseschlauch LONG LIFE und Abdeckplatte aus Metall
 FR Façade externe mitigeur thermostatique encastrée pour mécanisme CS 718 avec douchette anticalcaire, flexible LONG LIFE et plaque en métal
 EN Thermostatic mixer external parts for CS 718 with anti-lime hand shower, LONG LIFE flexible hose and metal plate
 ES Kit exterior para mezclador termostático CS 718 con duchita antical, flexible LONG LIFE y placa de metal
 RU Наружный комплект для термостатического смесителя CS 718 с душевой лейкой с защитой от известковых отложений и шланг "LONG LIFE"

51 cromato	13 nero opaco 24 bianco opaco	34 oro rosa spazzolato	46 oro rosa lucido
52 oro giallo	72 cromo nero lucido 80 metallic lucido	75 cromo nero spazzolato 77 metallic spazzolato	

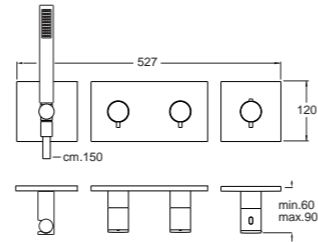

Set da incasso CS 718 pag. 18
 Unterputz-Einbaukörper CS 718 Seite 18
 Mécanisme encastré CS 718 page 18
 Concealed body CS 718 page 18
 Cuerpo de empotrado CS 718 página 18
 Встраиваемый компонент CS 718 стр. 18

XT 766



- IT Set da esterno per miscelatore termostatico CS 718 con saliscendi, doccetta anticalcare, flessibile LONG LIFE e piastra in metallo
 DE Fertigmontageset für Unterputz Thermostat Einbaukörper CS 718 mit Brausestange, Handbrause mit Antikalk-System, Brauseschlauch LONG LIFE und Abdeckplatte aus Metall
 FR Façade externe mitigeur thermostatique encastrée pour mécanisme CS 718 avec barre, douchette anticalcaire, flexible LONG LIFE et plaque en métal
 EN Thermostatic mixer external parts for CS 718 with sliding bar, anti-lime hand shower, LONG LIFE flexible hose and metal plate
 ES Kit exterior para mezclador termostático CS 718 con barra, duchita antical, flexible LONG LIFE y placa de metal
 RU Наружный комплект для термостатического смесителя CS 718 с штангой для регулировки высоты, ручной лейкой с защитой от известковых отложений и шланг "LONG LIFE"

51 cromato

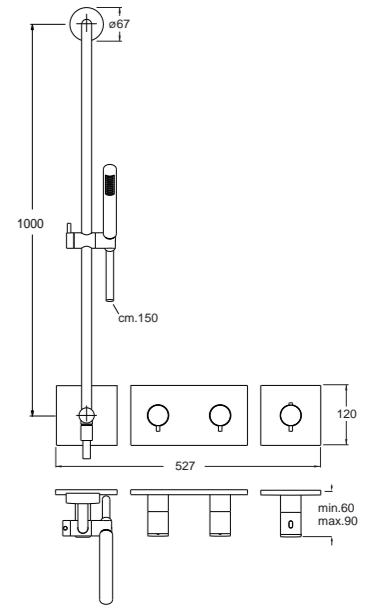

Set da incasso CS 718 pag. 18
 Unterputz-Einbaukörper CS 718 Seite 18
 Mécanisme encastré CS 718 page 18
 Concealed body CS 718 page 18
 Cuerpo de empotrado CS 718 página 18
 Встраиваемый компонент CS 718 стр. 18

XQ 767



- IT Set da esterno per miscelatore termostatico CS 718 con doccetta anticalcare, flessibile LONG LIFE e piastra in metallo
 DE Fertigmontageset für Unterputz Thermostat Einbaukörper CS 718 mit Handbrause mit Antikalk-System, Brauseschlauch LONG LIFE und Abdeckplatte aus Metall
 FR Façade externe mitigeur thermostatique encastrée pour mécanisme CS 718 avec douchette anticalcaire, flexible LONG LIFE et plaque en métal
 EN Thermostatic mixer external parts for CS 718 with anti-lime hand shower, LONG LIFE flexible hose and metal plate
 ES Kit exterior para mezclador termostático CS 718 con duchita antical, flexible LONG LIFE y placa de metal
 RU Наружный комплект для термостатического смесителя CS 718 с душевой лейкой с защитой от известковых отложений и шланг "LONG LIFE"

51 cromato	13 nero opaco 24 bianco opaco	34 oro rosa spazzolato	46 oro rosa lucido
52 oro giallo	72 cromo nero lucido 80 metallic lucido	75 cromo nero spazzolato 77 metallic spazzolato	

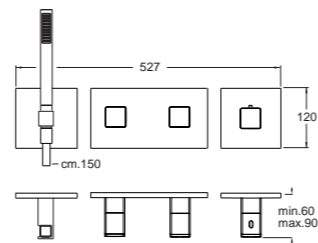

Set da incasso CS 718 pag. 18
 Unterputz-Einbaukörper CS 718 Seite 18
 Mécanisme encastré CS 718 page 18
 Concealed body CS 718 page 18
 Cuerpo de empotrado CS 718 página 18
 Встраиваемый компонент CS 718 стр. 18

XQ 766



- IT Set da esterno per miscelatore termostatico CS 718 con saliscendi, doccetta anticalcare, flessibile LONG LIFE e piastra in metallo
 DE Fertigmontageset für Unterputz Thermostat Einbaukörper CS 718 mit Brausestange, Handbrause mit Antikalk-System, Brauseschlauch LONG LIFE und Abdeckplatte aus Metall
 FR Façade externe mitigeur thermostatique encastrée pour mécanisme CS 718 avec barre, douchette anticalcaire, flexible LONG LIFE et plaque en métal
 EN Thermostatic mixer external parts for CS 718 with sliding bar, anti-lime hand shower, LONG LIFE flexible hose and metal plate
 ES Kit exterior para mezclador termostático CS 718 con barra, duchita antical, flexible LONG LIFE y placa de metal
 RU Наружный комплект для термостатического смесителя CS 718 с штангой для регулировки высоты, ручной лейкой с защитой от известковых отложений и шланг "LONG LIFE"

51 cromato

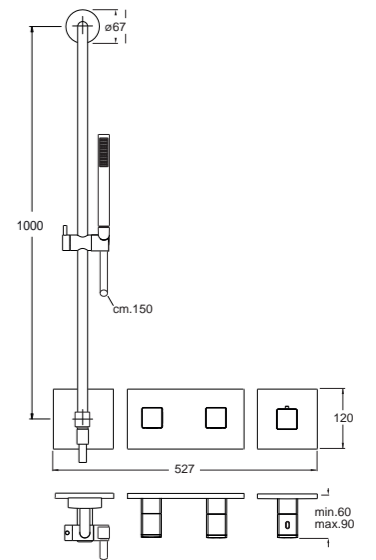

Set da incasso CS 718 pag. 18
 Unterputz-Einbaukörper CS 718 Seite 18
 Mécanisme encastré CS 718 page 18
 Concealed body CS 718 page 18
 Cuerpo de empotrado CS 718 página 18
 Встраиваемый компонент CS 718 стр. 18

Thermostatic External Parts

XT 769



- IT Set da esterno per miscelatore termostatico CS 719 con doccetta anticalcare, flessibile LONG LIFE e piastra in metallo
- DE Fertigmontageset für Unterputz Thermostat Einbaukörper CS 719 mit Handbrause mit Antikalk-System, Brauseschlauch LONG LIFE und Abdeckplatte aus Metall
- FR Façade externe mitigeur thermostatique encastrée pour mécanisme CS 719 avec douchette anticalcaire, flexible LONG LIFE et plaque en métal
- EN Thermostatic mixer external parts for CS 719 with anti-lime hand shower, LONG LIFE flexible hose and metal plate
- ES Kit exterior para mezclador termostático CS 719 con duchita antical, flexible LONG LIFE y placa de metal
- RU Наружный комплект для термостатического смесителя CS 719 с душевой лейкой с защитой от известковых отложений и шланг "LONG LIFE"

51 cromato	13 nero opaco 24 bianco opaco	34 oro rosa spazzolato	46 oro rosa lucido
52 oro giallo	72 cromo nero lucido 80 metallic lucido	75 cromo nero spazzolato 77 metallic spazzolato	

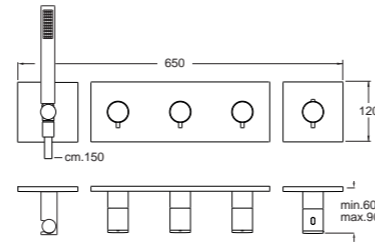

Set da incasso CS 719 pag. 18
Unterputz-Einbaukörper CS 719 Seite 18
Mécanisme encastré CS 718 page 18
Concealed body CS 719 page 18
Cuerpo de empotrado CS 719 página 18
Встраиваемый компонент CS 719 стр. 18

XT 768

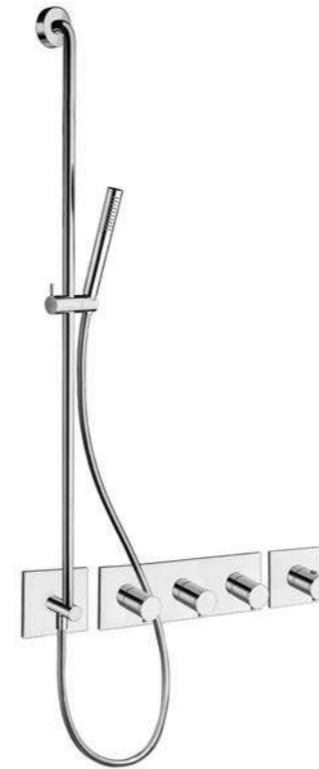

- IT Set da esterno per miscelatore termostatico CS 719 con saliscendi, doccetta anticalcare, flessibile LONG LIFE e piastra in metallo
- DE Fertigmontageset für Unterputz Thermostat Einbaukörper CS 719 mit Brausestange, Handbrause mit Antikalk-System, Brauseschlauch LONG LIFE und Abdeckplatte aus Metall
- FR Façade externe mitigeur thermostatique encastrée pour mécanisme CS 719 avec barre, douchette anticalcaire, flexible LONG LIFE et plaque en métal
- EN Thermostatic mixer external parts for CS 719 with sliding bar, anti-lime hand shower, LONG LIFE flexible hose and metal plate
- ES Kit exterior para mezclador termostático CS 719 con barra, duchita antical, flexible LONG LIFE y placa de metal
- RU Наружный комплект для термостатического смесителя CS 719 с штангой для регулировки высоты, ручной лейкой с защитой от известковых отложений и шланг "LONG LIFE"

51 cromato

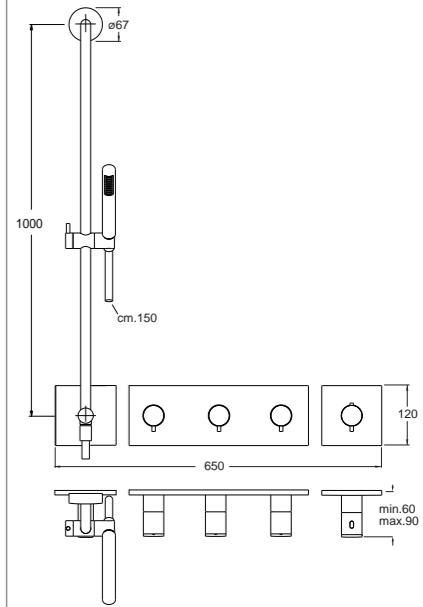

Set da incasso CS 719 pag. 18
Unterputz-Einbaukörper CS 719 Seite 18
Mécanisme encastré CS 718 page 18
Concealed body CS 719 page 18
Cuerpo de empotrado CS 719 página 18
Встраиваемый компонент CS 719 стр. 18

XQ 769



- IT Set da esterno per miscelatore termostatico CS 719 con doccetta anticalcare, flessibile LONG LIFE e piastra in metallo
- DE Fertigmontageset für Unterputz Thermostat Einbaukörper CS 719 mit Handbrause mit Antikalk-System, Brauseschlauch LONG LIFE und Abdeckplatte aus Metall
- FR Façade externe mitigeur thermostatique encastrée pour mécanisme CS 719 avec douchette anticalcaire, flexible LONG LIFE et plaque en métal
- EN Thermostatic mixer external parts for CS 719 with anti-lime hand shower, LONG LIFE flexible hose and metal plate
- ES Kit exterior para mezclador termostático CS 719 con duchita antical, flexible LONG LIFE y placa de metal
- RU Наружный комплект для термостатического смесителя CS 719 с душевой лейкой с защитой от известковых отложений и шланг "LONG LIFE"

51 cromato	13 nero opaco 24 bianco opaco	34 oro rosa spazzolato	46 oro rosa lucido
52 oro giallo	72 cromo nero lucido 80 metallic lucido	75 cromo nero spazzolato 77 metallic spazzolato	

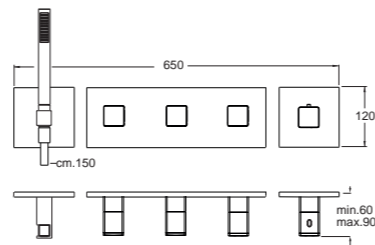

Set da incasso CS 719 pag. 18
Unterputz-Einbaukörper CS 719 Seite 18
Mécanisme encastré CS 718 page 18
Concealed body CS 719 page 18
Cuerpo de empotrado CS 719 página 18
Встраиваемый компонент CS 719 стр. 18

XQ 768



- IT Set da esterno per miscelatore termostatico CS 719 con saliscendi, doccetta anticalcare, flessibile LONG LIFE e piastra in metallo
- DE Fertigmontageset für Unterputz Thermostat Einbaukörper CS 719 mit Brausestange, Handbrause mit Antikalk-System, Brauseschlauch LONG LIFE und Abdeckplatte aus Metall
- FR Façade externe mitigeur thermostatique encastrée pour mécanisme CS 719 avec barre, douchette anticalcaire, flexible LONG LIFE et plaque en métal
- EN Thermostatic mixer external parts for CS 719 with sliding bar, anti-lime hand shower, LONG LIFE flexible hose and metal plate
- ES Kit exterior para mezclador termostático CS 719 con barra, duchita antical, flexible LONG LIFE y placa de metal
- RU Наружный комплект для термостатического смесителя CS 719 с штангой для регулировки высоты, ручной лейкой с защитой от известковых отложений и шланг "LONG LIFE"

51 cromato

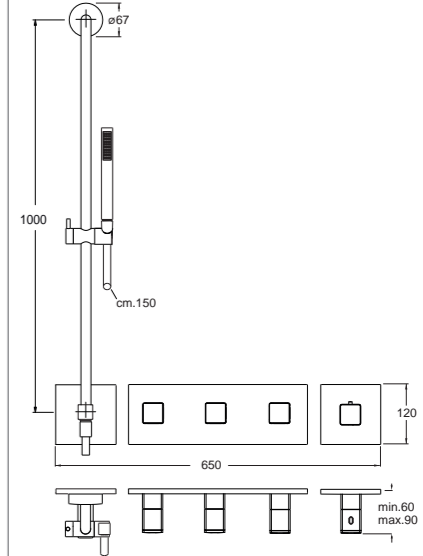

Set da incasso CS 719 pag. 18
Unterputz-Einbaukörper CS 719 Seite 18
Mécanisme encastré CS 718 page 18
Concealed body CS 719 page 18
Cuerpo de empotrado CS 719 página 18
Встраиваемый компонент CS 719 стр. 18

Thermostatic External Parts

XT 751



- IT Set da esterno per miscelatore termostatico doccia/vasca CS 800 con valvola d'arresto 1 uscita e piastra in metallo
 DE Fertigmontageset Brause/Wannen für Unterputz Thermostat Einbaukörper CS 800 mit Absperrventil 1 Wege und Abdeckplatte aus Metall
 FR Façade externe mitigeur thermostatique douche/bain douche encastrée pour mécanisme CS 800 avec robinet d'arrêt 1 sortie et plaque en métal
 EN Thermostatic shower/bath mixer external parts for CS 800 with 1 outlet shut-off valve and metal plate
 ES Kit exterior para mezclador termostático baño/ducha CS 800 con llave de cierre 1 salida y placa de metal
 RU Наружный комплект для терmostатического смесителя для душа CS 800 с переключателем на 1 выход

51 cromato	13 nero opaco 24 bianco opaco	34 oro rosa spazzolato	46 oro rosa lucido
52 oro giallo	72 cromo nero lucido 80 metallic lucido	75 cromo nero spazzolato 77 metallic spazzolato	

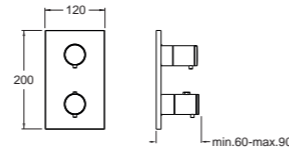

Set da incasso CS 800 pag. 18
 Unterputz-Einbaukörper CS 800 Seite 18
 Mécanisme encastré CS 800 page 18
 Concealed body CS 800 page 18
 Cuerpo de empotrado CS 800 página 18
 Встраиваемый компонент CS 800 стр. 18

XT 651

new



- IT Set da esterno per miscelatore termostatico doccia/vasca CS 800 con valvola d'arresto 1 uscita e piastra in metallo
 DE Fertigmontageset Brause/Wannen für Unterputz Thermostat Einbaukörper CS 800 mit Absperrventil 1 Wege und Abdeckplatte aus Metall
 FR Façade externe mitigeur thermostatique douche/bain douche encastrée pour mécanisme CS 800 avec robinet d'arrêt 1 sortie et plaque en métal
 EN Thermostatic shower/bath mixer external parts for CS 800 with 1 outlet shut-off valve and metal plate
 ES Kit exterior para mezclador termostático baño/ducha CS 800 con llave de cierre 1 salida y placa de metal
 RU Наружный комплект для терmostатического смесителя для душа CS 800 с переключателем на 1 выход

51 cromato

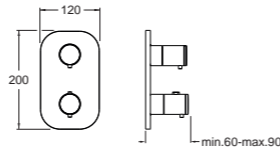

Set da incasso CS 800 pag. 18
 Unterputz-Einbaukörper CS 800 Seite 18
 Mécanisme encastré CS 800 page 18
 Concealed body CS 800 page 18
 Cuerpo de empotrado CS 800 página 18
 Встраиваемый компонент CS 800 стр. 18

XV 751



- IT Set da esterno per miscelatore termostatico doccia/vasca CS 800 con valvola d'arresto 1 uscita e piastra in metallo
 DE Fertigmontageset Brause/Wannen für Unterputz Thermostat Einbaukörper CS 800 mit Absperrventil 1 Wege und Abdeckplatte aus Metall
 FR Façade externe mitigeur thermostatique douche/bain douche encastrée pour mécanisme CS 800 avec robinet d'arrêt 1 sortie et plaque en métal
 EN Thermostatic shower/bath mixer external parts for CS 800 with 1 outlet shut-off valve and metal plate
 ES Kit exterior para mezclador termostático baño/ducha CS 800 con llave de cierre 1 salida y placa de metal
 RU Наружный комплект для терmostатического смесителя для душа CS 800 с переключателем на 1 выход

51 cromato	13 nero opaco 24 bianco opaco	34 oro rosa spazzolato	46 oro rosa lucido
52 oro giallo	72 cromo nero lucido	75 cromo nero spazzolato	

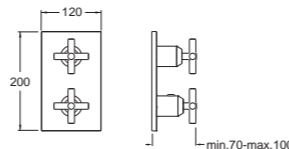

Set da incasso CS 800 pag. 18
 Unterputz-Einbaukörper CS 800 Seite 18
 Mécanisme encastré CS 800 page 18
 Concealed body CS 800 page 18
 Cuerpo de empotrado CS 800 página 18
 Встраиваемый компонент CS 800 стр. 18

Thermostatic External Parts

XQ 751



- IT Set da esterno per miscelatore termostatico doccia/vasca CS 800 con valvola d'arresto 1 uscita e piastra in metallo
 DE Fertigmontageset Brause/Wannen für Unterputz Thermostat Einbaukörper CS 800 mit Absperrventil 1 Wege und Abdeckplatte aus Metall
 FR Façade externe mitigeur thermostatique douche/bain douche encastrée pour mécanisme CS 800 avec robinet d'arrêt 1 sortie et plaque en métal
 EN Thermostatic shower/bath mixer external parts for CS 800 with 1 outlet shut-off valve and metal plate
 ES Kit exterior para mezclador termostático baño/ducha CS 800 con llave de cierre 1 salida y placa de metal
 RU Наружный комплект для терmostатического смесителя для душа CS 800 с переключателем на 1 выход

51 cromato	13 nero opaco 24 bianco opaco	34 oro rosa spazzolato	46 oro rosa lucido
52 oro giallo	72 cromo nero lucido 80 metallic lucido	75 cromo nero spazzolato 77 metallic spazzolato	

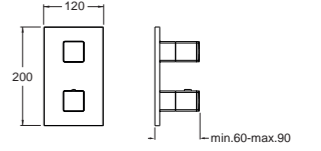

Set da incasso CS 800 pag. 18
 Unterputz-Einbaukörper CS 800 Seite 18
 Mécanisme encastré CS 800 page 18
 Concealed body CS 800 page 18
 Cuerpo de empotrado CS 800 página 18
 Встраиваемый компонент CS 800 стр. 18

XP 751



- IT Set da esterno per miscelatore termostatico doccia/vasca CS 800 con valvola d'arresto 1 uscita e piastra in metallo
 DE Fertigmontageset für Unterputz Thermostat-Brause/Wannenbatterie CS 800 mit Absperrventil 1 Wege und Abdeckplatte aus Metall
 FR Façade externe mitigeur thermostatique douche/bain douche encastrée pour mécanisme CS 800 avec robinet d'arrêt 1 sortie et plaque en métal
 EN Thermostatic shower/bath mixer external parts for CS 800 with 1 outlet shut-off valve and metal plate
 ES Kit exterior para mezclador termostático baño/ducha CS 800 con llave de cierre 1 salida y placa de metal
 RU Наружный комплект для терmostатического смесителя для душа CS 800 с переключателем на 1 выход

51 cromato	46 oro rosa lucido	52 oro giallo	77 metallic spazzolato	92 ottone antico spazzolato
------------	-----------------------	------------------	---------------------------	--------------------------------

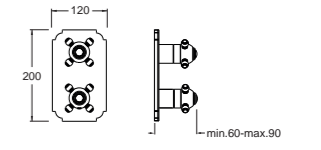

Set da incasso CS 800 pag. 18
 Unterputz-Einbaukörper CS 800 Seite 18
 Mécanisme encastré CS 800 page 18
 Concealed body CS 800 page 18
 Cuerpo de empotrado CS 800 página 18
 Встраиваемый компонент CS 800 стр. 18

XC 751



- IT Set da esterno per miscelatore termostatico doccia/vasca CS 800 con valvola d'arresto 1 uscita e piastra in metallo
 DE Fertigmontageset für Unterputz Thermostat-Brause/Wannenbatterie CS 800 mit Absperrventil 1 Wege und Abdeckplatte aus Metall
 FR Façade externe mitigeur thermostatique douche/bain douche encastrée pour mécanisme CS 800 avec robinet d'arrêt 1 sortie et plaque en métal
 EN Thermostatic shower/bath mixer external parts for CS 800 with 1 outlet shut-off valve and metal plate
 ES Kit exterior para mezclador termostático baño/ducha CS 800 con llave de cierre 1 salida y placa de metal
 RU Наружный комплект для терmostатического смесителя для душа CS 800 с переключателем на 1 выход

51 cromato	34 oro rosa spazzolato	46 oro rosa lucido	52 oro giallo
80 metallic lucido	77 metallic spazzolato	92 ottone antico spazzolato	

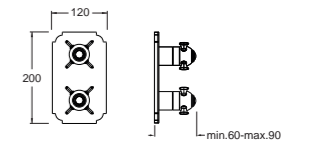

Set da incasso CS 800 pag. 18
 Unterputz-Einbaukörper CS 800 Seite 18
 Mécanisme encastré CS 800 page 18
 Concealed body CS 800 page 18
 Cuerpo de empotrado CS 800 página 18
 Встраиваемый компонент CS 800 стр. 18

Thermostatic External Parts

XE 751



- IT Set da esterno per miscelatore termostatico doccia/vasca CS 800 con valvola d'arresto 1 uscita, maniglie e piastra in ABS
- DE Fertigmontageset für Unterputz Thermostat-Brause/Wannenbatterie CS 800 mit Absperrventil 1 Wege, Griff und Abdeckplatte aus ABS
- FR Façade externe mitigeur thermostatique douche/bain douche encastrée pour mécanisme CS 800 avec robinet d'arrêt 1 sortie, manette et plaque en ABS
- EN Thermostatic shower/bath mixer external parts for CS 800 with 1 outlet shut-off valve, ABS handles and plate
- ES Kit exterior para mezclador termostático baño/ducha CS 800 con llave de cierre 1 salida, manetas y placa en ABS
- RU Наружный комплект для термостатического смесителя для душа CS 800 с переключателем на 1 выход, ручками и пластиной из АБС-пластика

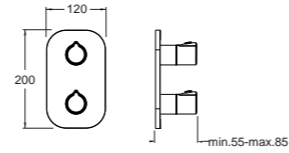

Set da incasso CS 800 pag. 18
Unterputz-Einbaukörper CS 800 Seite 18
Mécanisme encastré CS 800 page 18
Concealed body CS 800 page 18
Cuerpo de empotrado CS 800 página 18
Встраиваемый компонент CS 800 стр. 18

51 cromato

XT 752



- IT Set da esterno per miscelatore termostatico doccia/vasca CS 800 con valvola d'arresto 2 uscite e piastra in metallo
- DE Fertigmontageset Brause/Wannen für Unterputz Thermostat Einbaukörper CS 800 mit Absperrventil 2 Wege und Abdeckplatte aus Metall
- FR Façade externe mitigeur thermostatique douche/bain douche encastrée pour mécanisme CS 800 avec robinet d'arrêt 2 sorties et plaque en métal
- EN Thermostatic shower/bath mixer external parts for CS 800 with 2 outlet shut-off valve and metal plate
- ES Kit exterior para mezclador termostático baño/ducha CS 800 con llave de cierre 2 salidas y placa de metal
- RU Наружный комплект для термостатического смесителя для душа CS 800 с переключателем на 2 выхода

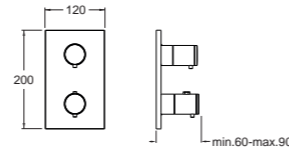

Set da incasso CS 800 pag. 18
Unterputz-Einbaukörper CS 800 Seite 18
Mécanisme encastré CS 800 page 18
Concealed body CS 800 page 18
Cuerpo de empotrado CS 800 página 18
Встраиваемый компонент CS 800 стр. 18

- | | | | |
|------------------|--|--|-----------------------|
| 51 cromato | 13 nero opaco
24 bianco opaco | 34 oro rosa
spazzolato | 46 oro rosa
lucido |
| 52 oro
giallo | 72 cromo nero lucido
80 metallic lucido | 75 cromo nero spazzolato
77 metallic spazzolato | |

XT 652

new



- IT Set da esterno per miscelatore termostatico doccia/vasca CS 800 con valvola d'arresto 2 uscite e piastra in metallo
- DE Fertigmontageset Brause/Wannen für Unterputz Thermostat Einbaukörper CS 800 mit Absperrventil 2 Wege und Abdeckplatte aus Metall
- FR Façade externe mitigeur thermostatique douche/bain douche encastrée pour mécanisme CS 800 avec robinet d'arrêt 2 sorties et plaque en métal
- EN Thermostatic shower/bath mixer external parts for CS 800 with 2 outlet shut-off valve and metal plate
- ES Kit exterior para mezclador termostático baño/ducha CS 800 con llave de cierre 2 salidas y placa de metal
- RU Наружный комплект для термостатического смесителя для душа CS 800 с переключателем на 2 выхода

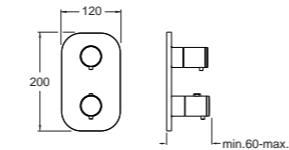

Set da incasso CS 800 pag. 18
Unterputz-Einbaukörper CS 800 Seite 18
Mécanisme encastré CS 800 page 18
Concealed body CS 800 page 18
Cuerpo de empotrado CS 800 página 18
Встраиваемый компонент CS 800 стр. 18

51 cromato

XV 752



- IT Set da esterno per miscelatore termostatico doccia/vasca CS 800 con valvola d'arresto 2 uscite e piastra in metallo
- DE Fertigmontageset Brause/Wannen für Unterputz Thermostat Einbaukörper CS 800 mit Absperrventil 2 Wege und Abdeckplatte aus Metall
- FR Façade externe mitigeur thermostatique douche/bain douche encastrée pour mécanisme CS 800 avec robinet d'arrêt 2 sorties et plaque en métal
- EN Thermostatic shower/bath mixer external parts for CS 800 with 2 outlet shut-off valve and metal plate
- ES Kit exterior para mezclador termostático baño/ducha CS 800 con llave de cierre 2 salidas y placa de metal
- RU Наружный комплект для термостатического смесителя для душа CS 800 с переключателем на 2 выхода

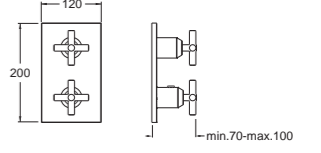

Set da incasso CS 800 pag. 18
Unterputz-Einbaukörper CS 800 Seite 18
Mécanisme encastré CS 800 page 18
Concealed body CS 800 page 18
Cuerpo de empotrado CS 800 página 18
Встраиваемый компонент CS 800 стр. 18

- | | | | |
|------------------|----------------------------------|-----------------------------|-----------------------|
| 51 cromato | 13 nero opaco
24 bianco opaco | 34 oro rosa
spazzolato | 46 oro rosa
lucido |
| 52 oro
giallo | 72 cromo nero lucido | 75 cromo nero
spazzolato | |

XQ 752



- IT Set da esterno per miscelatore termostatico doccia/vasca CS 800 con valvola d'arresto 2 uscite e piastra in metallo
- DE Fertigmontageset Brause/Wannen für Unterputz Thermostat Einbaukörper CS 800 mit Absperrventil 2 Wege und Abdeckplatte aus Metall
- FR Façade externe mitigeur thermostatique douche/bain douche encastrée pour mécanisme CS 800 avec robinet d'arrêt 2 sorties et plaque en métal
- EN Thermostatic shower/bath mixer external parts for CS 800 with 2 outlet shut-off valve and metal plate
- ES Kit exterior para mezclador termostático baño/ducha CS 800 con llave de cierre 2 salidas y placa de metal
- RU Наружный комплект для термостатического смесителя для душа CS 800 с переключателем на 2 выхода

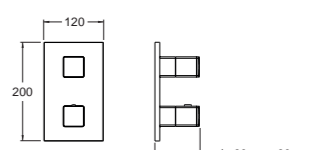

Set da incasso CS 800 pag. 18
Unterputz-Einbaukörper CS 800 Seite 18
Mécanisme encastré CS 800 page 18
Concealed body CS 800 page 18
Cuerpo de empotrado CS 800 página 18
Встраиваемый компонент CS 800 стр. 18

- | | | | |
|------------------|--|--|-----------------------|
| 51 cromato | 13 nero opaco
24 bianco opaco | 34 oro rosa
spazzolato | 46 oro rosa
lucido |
| 52 oro
giallo | 72 cromo nero lucido
80 metallic lucido | 75 cromo nero spazzolato
77 metallic spazzolato | |

XP 752



- IT Set da esterno per miscelatore termostatico doccia/vasca CS 800 con valvola d'arresto 2 uscite e piastra in metallo
- DE Fertigmontageset für Unterputz Thermostat-Brause/Wannenbatterie CS 800 mit Absperrventil 2 Wege und Abdeckplatte aus Metall
- FR Façade externe mitigeur thermostatique douche/bain douche encastrée pour mécanisme CS 800 avec robinet d'arrêt 2 sorties et plaque en métal
- EN Thermostatic shower/bath mixer external parts for CS 800 with 2 outlet shut-off valve and metal plate
- ES Kit exterior para mezclador termostático baño/ducha CS 800 con llave de cierre 2 salidas y placa de metal
- RU Наружный комплект для термостатического смесителя для душа CS 800 с переключателем на 2 выхода

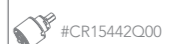
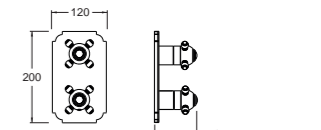

Set da incasso CS 800 pag. 18
Unterputz-Einbaukörper CS 800 Seite 18
Mécanisme encastré CS 800 page 18
Concealed body CS 800 page 18
Cuerpo de empotrado CS 800 página 18
Встраиваемый компонент CS 800 стр. 18

- | | | | | |
|------------|-----------------------|------------------|---------------------------|--------------------------------|
| 51 cromato | 46 oro rosa
lucido | 52 oro
giallo | 77 metallic
spazzolato | 92 ottone antico
spazzolato |
|------------|-----------------------|------------------|---------------------------|--------------------------------|

Thermostatic External Parts

XC 752



- IT Set da esterno per miscelatore termostatico doccia/vasca CS 800 con valvola d'arresto 2 uscite e piastra in metallo
- DE Fertigmontageset für Unterputz Thermostat-Brause/Wannenbatterie CS 800 mit Absperrventil 2 Wege und Abdeckplatte aus Metall
- FR Façade externe mitigeur thermostatique douche/bain douche encastrée pour mécanisme CS 800 avec robinet d'arrêt 2 sorties et plaque en métal
- EN Thermostatic shower/bath mixer external parts for CS 800 with 2 outlet shut-off valve and metal plate
- ES Kit exterior para mezclador termostático baño/ducha CS 800 con llave de cierre 2 salidas y placa de metal
- RU Наружный комплект для терmostатического смесителя для душа CS 800 с переключателем на 2 выхода

51 cromato	34 oro rosa spazzolato	46 oro rosa lucido	52 oro giallo
80 metallic lucido	77 metallic spazzolato	92 ottone antico spazzolato	

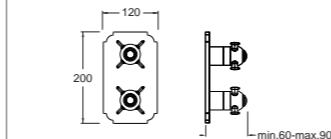

Set da incasso CS 800 pag. 18
Unterputz-Einbaukörper CS 800 Seite 18
Mécanisme encastré CS 800 page 18
Concealed body CS 800 page 18
Cuerpo de empotrado CS 800 página 18
Встраиваемый компонент CS 800 стр. 18

XE 752



- IT Set da esterno per miscelatore termostatico doccia/vasca CS 800 con valvola d'arresto 2 uscite, maniglie e piastra in ABS
- DE Fertigmontageset für Unterputz Thermostat-Brause/Wannenbatterie CS 800 mit Absperrventil 2 Wege, Griff und Abdeckplatte aus ABS
- FR Façade externe mitigeur thermostatique douche/bain douche encastrée pour mécanisme CS 800 avec robinet d'arrêt 2 sorties, manette et plaque en ABS
- EN Thermostatic shower/bath mixer external parts for CS 800 with 2 outlet shut-off valve, ABS handles and plate
- ES Kit exterior para mezclador termostático baño/ducha CS 800 con llave de cierre 2 salidas, manetas y placa en ABS
- RU Наружный комплект для терmostатического смесителя для душа CS 800 с переключателем на 2 выходаи пластиной из АБС-пластика

51 cromato

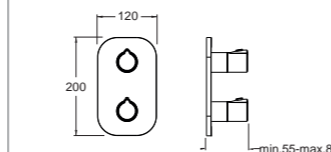

Set da incasso CS 800 pag. 18
Unterputz-Einbaukörper CS 800 Seite 18
Mécanisme encastré CS 800 page 18
Concealed body CS 800 page 18
Cuerpo de empotrado CS 800 página 18
Встраиваемый компонент CS 800 стр. 18

XT 753



- IT Set da esterno per miscelatore termostatico doccia/vasca CS 800 con valvola d'arresto 3 uscite e piastra in metallo
- DE Fertigmontageset für Unterputz Thermostat-Brause/Wannenbatterie CS 800 mit Absperrventil 3 Wege und Abdeckplatte aus Metall
- FR Façade externe mitigeur thermostatique douche/bain douche encastrée pour mécanisme CS 800 avec robinet d'arrêt 3 sorties et plaque en métal
- EN Thermostatic shower/bath mixer external parts for CS 800 with 3 outlet shut-off valve and metal plate
- ES Kit exterior para mezclador termostático baño/ducha CS 800 con llave de cierre 3 salidas y placa de metal
- RU Наружный комплект для терmostатического смесителя для душа CS 800 с переключателем на 3 выхода

51 cromato	13 nero opaco 24 bianco opaco	34 oro rosa spazzolato	46 oro rosa lucido
52 oro giallo	72 cromo nero lucido 80 metallic lucido	75 cromo nero spazzolato 77 metallic spazzolato	

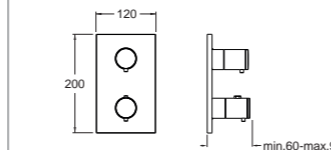

Set da incasso CS 800 pag. 18
Unterputz-Einbaukörper CS 800 Seite 18
Mécanisme encastré CS 800 page 18
Concealed body CS 800 page 18
Cuerpo de empotrado CS 800 página 18
Встраиваемый компонент CS 800 стр. 18

XT 653

new



- IT Set da esterno per miscelatore termostatico doccia/vasca CS 800 con valvola d'arresto 3 uscite e piastra in metallo
- DE Fertigmontageset für Unterputz Thermostat-Brause/Wannenbatterie CS 800 mit Absperrventil 3 Wege und Abdeckplatte aus Metall
- FR Façade externe mitigeur thermostatique douche/bain douche encastrée pour mécanisme CS 800 avec robinet d'arrêt 3 sorties et plaque en métal
- EN Thermostatic shower/bath mixer external parts for CS 800 with 3 outlet shut-off valve and metal plate
- ES Kit exterior para mezclador termostático baño/ducha CS 800 con llave de cierre 3 salidas y placa de metal
- RU Наружный комплект для терmostатического смесителя для душа CS 800 с переключателем на 3 выхода

51 cromato

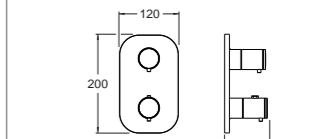

Set da incasso CS 800 pag. 18
Unterputz-Einbaukörper CS 800 Seite 18
Mécanisme encastré CS 800 page 18
Concealed body CS 800 page 18
Cuerpo de empotrado CS 800 página 18
Встраиваемый компонент CS 800 стр. 18

XV 753



- IT Set da esterno per miscelatore termostatico doccia/vasca CS 800 con valvola d'arresto 3 uscite e piastra in metallo
- DE Fertigmontageset für Unterputz Thermostat-Brause/Wannenbatterie CS 800 mit Absperrventil 3 Wege und Abdeckplatte aus Metall
- FR Façade externe mitigeur thermostatique douche/bain douche encastrée pour mécanisme CS 800 avec robinet d'arrêt 3 sorties et plaque en métal
- EN Thermostatic shower/bath mixer external parts for CS 800 with 3 outlet shut-off valve and metal plate
- ES Kit exterior para mezclador termostático baño/ducha CS 800 con llave de cierre 3 salidas y placa de metal
- RU Наружный комплект для терmostатического смесителя для душа CS 800 с переключателем на 3 выхода

51 cromato	13 nero opaco 24 bianco opaco	34 oro rosa spazzolato	46 oro rosa lucido
52 oro giallo	72 cromo nero lucido	75 cromo nero spazzolato	

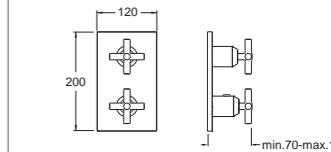

Set da incasso CS 800 pag. 18
Unterputz-Einbaukörper CS 800 Seite 18
Mécanisme encastré CS 800 page 18
Concealed body CS 800 page 18
Cuerpo de empotrado CS 800 página 18
Встраиваемый компонент CS 800 стр. 18

XQ 753



- IT Set da esterno per miscelatore termostatico doccia/vasca CS 800 con valvola d'arresto 3 uscite e piastra in metallo
- DE Fertigmontageset für Unterputz Thermostat-Brause/Wannenbatterie CS 800 mit Absperrventil 3 Wege und Abdeckplatte aus Metall
- FR Façade externe mitigeur thermostatique douche/bain douche encastrée pour mécanisme CS 800 avec robinet d'arrêt 3 sorties et plaque en métal
- EN Thermostatic shower/bath mixer external parts for CS 800 with 3 outlet shut-off valve and metal plate
- ES Kit exterior para mezclador termostático baño/ducha CS 800 con llave de cierre 3 salidas y placa de metal
- RU Наружный комплект для терmostатического смесителя для душа CS 800 с переключателем на 3 выхода

51 cromato	13 nero opaco 24 bianco opaco	34 oro rosa spazzolato	46 oro rosa lucido
52 oro giallo	72 cromo nero lucido 80 metallic lucido	75 cromo nero spazzolato 77 metallic spazzolato	

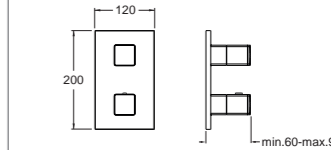

Set da incasso CS 800 pag. 18
Unterputz-Einbaukörper CS 800 Seite 18
Mécanisme encastré CS 800 page 18
Concealed body CS 800 page 18
Cuerpo de empotrado CS 800 página 18
Встраиваемый компонент CS 800 стр. 18

Thermostatic External Parts

XP 753



- IT Set da esterno per miscelatore termostatico doccia/vasca CS 800 con valvola d'arresto 3 uscite e piastra in metallo
- DE Fertigmontageset für Unterputz Thermostat-Brause/Wannenbatterie CS 800 mit Absperrventil 3 Wege und Abdeckplatte aus Metall
- FR Façade externe mitigeur thermostatique douche/bain douche encastrée pour mécanisme CS 800 avec robinet d'arrêt 3 sorties et plaque en métal
- EN Thermostatic shower/bath mixer external parts for CS 800 with 3 outlet shut-off valve and metal plate
- ES Kit exterior para mezclador termostático baño/ducha CS 800 con llave de cierre 3 salidas y placa de metal
- RU Наружный комплект для термостатического смесителя для душа CS 800 с переключателем на 3 выхода

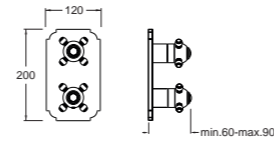

Set da incasso CS 800 pag. 18
Unterputz-Einbaukörper CS 800 Seite 18
Mécanisme encastré CS 800 page 18
Concealed body CS 800 page 18
Cuerpo de empotrado CS 800 página 18
Встраиваемый компонент CS 800 стр. 18

51 cromato 46 oro rosa lucido 52 oro giallo 77 metallic spazzolato 92 ottone antico spazzolato

XC 753



- IT Set da esterno per miscelatore termostatico doccia/vasca CS 800 con valvola d'arresto 3 uscite e piastra in metallo
- DE Fertigmontageset für Unterputz Thermostat-Brause/Wannenbatterie CS 800 mit Absperrventil 3 Wege und Abdeckplatte aus Metall
- FR Façade externe mitigeur thermostatique douche/bain douche encastrée pour mécanisme CS 800 avec robinet d'arrêt 3 sorties et plaque en métal
- EN Thermostatic shower/bath mixer external parts for CS 800 with 3 outlet shut-off valve and metal plate
- ES Kit exterior para mezclador termostático baño/ducha CS 800 con llave de cierre 3 salidas y placa de metal
- RU Наружный комплект для термостатического смесителя для душа CS 800 с переключателем на 3 выхода

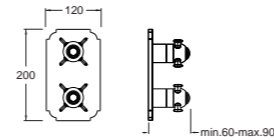

Set da incasso CS 800 pag. 18
Unterputz-Einbaukörper CS 800 Seite 18
Mécanisme encastré CS 800 page 18
Concealed body CS 800 page 18
Cuerpo de empotrado CS 800 página 18
Встраиваемый компонент CS 800 стр. 18

51 cromato 34 oro rosa spazzolato 46 oro rosa lucido 52 oro giallo 80 metallic lucido 77 metallic spazzolato 92 ottone antico spazzolato

XE 753



- IT Set da esterno per miscelatore termostatico doccia/vasca CS 800 con valvola d'arresto 3 uscite, maniglie e piastra in ABS
- DE Fertigmontageset für Unterputz Thermostat-Brause/Wannenbatterie CS 800 mit Absperrventil 3 Wege, Griff und Abdeckplatte aus ABS
- FR Façade externe mitigeur thermostatique douche/bain douche encastrée pour mécanisme CS 800 avec robinet d'arrêt 3 sorties, manette et plaque en ABS
- EN Thermostatic shower/bath mixer external parts for CS 800 with 3 outlet shut-off valve, ABS handles and plate
- ES Kit exterior para mezclador termostático baño/ducha CS 800 con llave de cierre 3 salidas, manetas y placa en ABS
- RU Наружный комплект для термостатического смесителя для душа CS 800 с переключателем на 3 выхода, ручками и пластиной из АБС-пластика

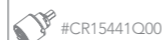
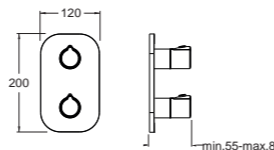

Set da incasso CS 800 pag. 18
Unterputz-Einbaukörper CS 800 Seite 18
Mécanisme encastré CS 800 page 18
Concealed body CS 800 page 18
Cuerpo de empotrado CS 800 página 18
Встраиваемый компонент CS 800 стр. 18

51 cromato

Thermostatic External Parts

- IT I set da esterno a seguire possono essere disposti sia in verticale sia in orizzontale
- DE Die folgenden Fertigmontagesets können sowohl senkrecht als auch waagrecht installiert werden
- FR Les façades suivantes peuvent être posées soit à l'horizontal soit à la vertical
- EN The following external parts can be installed either in a horizontal or vertical position
- ES Las siguientes partes exteriores pueden orientarse tanto en vertical como horizontalmente
- RU Следующие внешние части могут располагаться, как вертикально, так и горизонтально

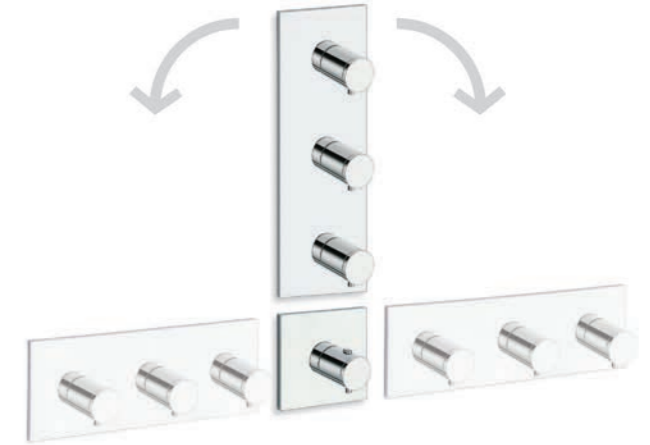

XT 771



- IT Set da esterno per miscelatore termostatico CS 701 con piastra in metallo
- DE Fertigmontageset für Unterputz Thermostat Einbaukörper CS 701 mit Abdeckplatte aus Metall
- FR Façade externe mitigeur thermostatique encastrée pour mécanisme CS 701 avec plaque en métal
- EN Thermostatic mixer external parts for CS 701 with metal plate
- ES Kit exterior para mezclador termostático CS 701 con placa de metal
- RU Наружный комплект для термостатического смесителя для душа CS 701

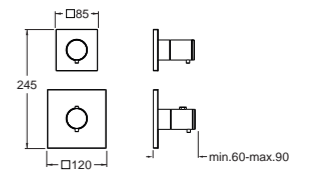

51 cromato 13 nero opaco 24 bianco opaco 34 oro rosa spazzolato 46 oro rosa lucido 52 oro giallo 72 cromo nero lucido 80 metallic lucido 75 cromo nero spazzolato 77 metallic spazzolato

Set da incasso CS 701 pag. 19
Unterputz-Einbaukörper CS 701 Seite 19
Mécanisme encastré CS 701 page 19
Concealed body CS 701 page 19
Cuerpo de empotrado CS 701 página 19
Встраиваемый компонент CS 701 стр. 19

XQ 771



- IT Set da esterno per miscelatore termostatico CS 701 con piastra in metallo
- DE Fertigmontageset für Unterputz Thermostat Einbaukörper CS 701 mit Abdeckplatte aus Metall
- FR Façade externe mitigeur thermostatique encastrée pour mécanisme CS 701 avec plaque en métal
- EN Thermostatic mixer external parts for CS 701 with metal plate
- ES Kit exterior para mezclador termostático CS 701 con placa de metal
- RU Наружный комплект для термостатического смесителя для душа CS 701

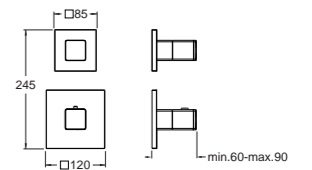

51 cromato 13 nero opaco 24 bianco opaco 34 oro rosa spazzolato 46 oro rosa lucido 52 oro giallo 72 cromo nero lucido 80 metallic lucido 75 cromo nero spazzolato 77 metallic spazzolato

Set da incasso CS 701 pag. 19
Unterputz-Einbaukörper CS 701 Seite 19
Mécanisme encastré CS 701 page 19
Concealed body CS 701 page 19
Cuerpo de empotrado CS 701 página 19
Встраиваемый компонент CS 701 стр. 19

IT 771

new



IT Set da esterno per miscelatore termostatico CS 701 con piastra in metallo
 DE Fertigmontageset für Unterputz Thermostat Einbaukörper CS 701 mit Abdeckplatte aus Metall
 FR Façade externe mitigeur thermostatique encastrée pour mécanisme CS 701 avec plaque en métal
 EN Thermostatic mixer external parts for CS 701 with metal plate
 ES Kit exterior para mezclador termostático CS 701 con placa de metal
 RU Наружный комплект для термостатического смесителя для душа CS 701

51 cromato 34 oro rosa spazzolato 46 oro rosa lucido 52 oro giallo

72 cromo nero lucido 75 cromo nero spazzolato
 80 metallic lucido 77 metallic spazzolato

DISPONIBILE DA – AVAILABLE FROM: 04/2018

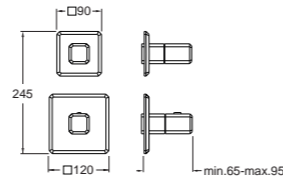

Set da incasso CS 701 pag. 19
 Unterputz-Einbaukörper CS 701 Seite 19
 Mécanisme encastré CS 701 page 19
 Concealed body CS 701 page 19
 Cuerpo de empotrado CS 701 página 19
 Встраиваемый компонент CS 701 стр. 19

XT 782



IT Set da esterno per miscelatore termostatico CS 702 con piastra in metallo
 DE Fertigmontageset für Unterputz Thermostat Einbaukörper CS 702 mit Abdeckplatte aus Metall
 FR Façade externe mitigeur thermostatique encastrée pour mécanisme CS 702 et plaque en métal
 EN Thermostatic mixer external parts for CS 702 with metal plate
 ES Kit exterior para mezclador termostático CS 702 con placa de metal
 RU Наружный комплект для термостатического смесителя для душа CS 702

51 cromato 13 nero opaco 24 bianco opaco 34 oro rosa spazzolato 46 oro rosa lucido

52 oro giallo 72 cromo nero lucido 75 cromo nero spazzolato
 80 metallic lucido 77 metallic spazzolato

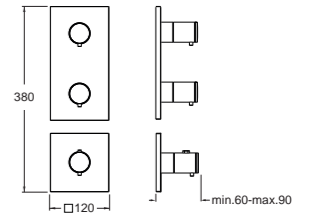

Set da incasso CS 702 pag. 19
 Unterputz-Einbaukörper CS 702 Seite 19
 Mécanisme encastré CS 702 page 19
 Concealed body CS 702 page 19
 Cuerpo de empotrado CS 702 página 19
 Встраиваемый компонент CS 702 стр. 19

XP 771



IT Set da esterno per miscelatore termostatico CS 701 con piastra in metallo
 DE Fertigmontageset für Unterputz Thermostat Einbaukörper CS 701 mit Abdeckplatte aus Metall
 FR Façade externe mitigeur thermostatique encastrée pour mécanisme CS 701 avec plaque en métal
 EN Thermostatic mixer external parts for CS 701 with metal plate
 ES Kit exterior para mezclador termostático CS 701 con placa de metal
 RU Наружный комплект для термостатического смесителя для душа CS 701

51 cromato 46 oro rosa lucido 52 oro giallo 77 metallic spazzolato 92 ottone antico spazzolato

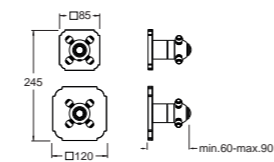

Set da incasso CS 701 pag. 19
 Unterputz-Einbaukörper CS 701 Seite 19
 Mécanisme encastré CS 701 page 19
 Concealed body CS 701 page 19
 Cuerpo de empotrado CS 701 página 19
 Встраиваемый компонент CS 701 стр. 19

XQ 782



IT Set da esterno per miscelatore termostatico CS 702 con piastra in metallo
 DE Fertigmontageset für Unterputz Thermostat Einbaukörper CS 702 mit Abdeckplatte aus Metall
 FR Façade externe mitigeur thermostatique encastrée pour mécanisme CS 702 avec plaque en métal
 EN Thermostatic mixer external parts for CS 702 with metal plate
 ES Kit exterior para mezclador termostático CS 702 con placa de metal
 RU Наружный комплект для термостатического смесителя для душа CS 702

51 cromato 13 nero opaco 24 bianco opaco 34 oro rosa spazzolato 46 oro rosa lucido

52 oro giallo 72 cromo nero lucido 75 cromo nero spazzolato
 80 metallic lucido 77 metallic spazzolato

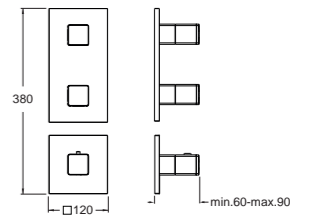

Set da incasso CS 702 pag. 19
 Unterputz-Einbaukörper CS 702 Seite 19
 Mécanisme encastré CS 702 page 19
 Concealed body CS 702 page 19
 Cuerpo de empotrado CS 702 página 19
 Встраиваемый компонент CS 702 стр. 19

XC 771



IT Set da esterno per miscelatore termostatico CS 701 con piastra in metallo
 DE Fertigmontageset für Unterputz Thermostat Einbaukörper CS 701 mit Abdeckplatte aus Metall
 FR Façade externe mitigeur thermostatique encastrée pour mécanisme CS 701 avec plaque en métal
 EN Thermostatic mixer external parts for CS 701 with metal plate
 ES Kit exterior para mezclador termostático CS 701 con placa de metal
 RU Наружный комплект для термостатического смесителя для душа CS 701

51 cromato 34 oro rosa spazzolato 46 oro rosa lucido 52 oro giallo

80 metallic lucido 77 metallic spazzolato 92 ottone antico spazzolato

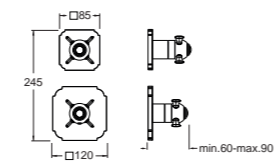

Set da incasso CS 701 pag. 19
 Unterputz-Einbaukörper CS 701 Seite 19
 Mécanisme encastré CS 701 page 19
 Concealed body CS 701 page 19
 Cuerpo de empotrado CS 701 página 19
 Встраиваемый компонент CS 701 стр. 19

IT 772

new



IT Set da esterno per miscelatore termostatico CS 702 con piastra in metallo
 DE Fertigmontageset für Unterputz Thermostat Einbaukörper CS 702 mit Abdeckplatte aus Metall
 FR Façade externe mitigeur thermostatique encastrée pour mécanisme CS 702 avec plaque en métal
 EN Thermostatic mixer external parts for CS 702 with metal plate
 ES Kit exterior para mezclador termostático CS 702 con placa de metal
 RU Наружный комплект для термостатического смесителя для душа CS 702

51 cromato 34 oro rosa spazzolato 46 oro rosa lucido 52 oro giallo

72 cromo nero lucido 75 cromo nero spazzolato
 80 metallic lucido 77 metallic spazzolato

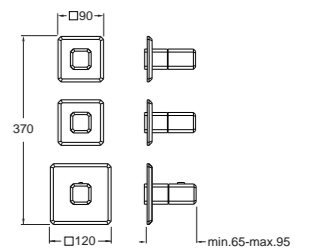

Set da incasso CS 702 pag. 19
 Unterputz-Einbaukörper CS 702 Seite 19
 Mécanisme encastré CS 702 page 19
 Concealed body CS 702 page 19
 Cuerpo de empotrado CS 702 página 19
 Встраиваемый компонент CS 702 стр. 19

DISPONIBILE DA – AVAILABLE FROM: 04/2018

XP 782



IT Set da esterno per miscelatore termostatico CS 702 con piastra in metallo
 DE Fertigmontageset für Unterputz Thermostat Einbaukörper CS 702 mit Abdeckplatte aus Metall
 FR Façade externe mitigeur thermostatique encastrée pour mécanisme CS 702 avec plaque en métal
 EN Thermostatic mixer external parts for CS 702 with metal plate
 ES Kit exterior para mezclador termostático CS 702 con placa de metal
 RU Наружный комплект для термостатического смесителя для душа CS 702

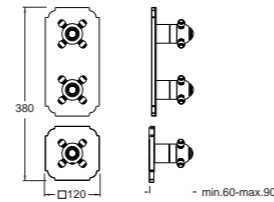

51 cromato 46 oro rosa lucido 52 oro giallo 77 metallic spazzolato 92 ottone antico spazzolato

Set da incasso CS 702 pag. 19
 Unterputz-Einbaukörper CS 702 Seite 19
 Mécanisme encastré CS 702 page 19
 Concealed body CS 702 page 19
 Cuerpo de empotrado CS 702 página 19
 Встраиваемый компонент CS 702 стр. 19

XQ 783



IT Set da esterno per miscelatore termostatico CS 703 con piastra in metallo
 DE Fertigmontageset für Unterputz Thermostat Einbaukörper CS 703 mit Abdeckplatte aus Metall
 FR Façade externe mitigeur thermostatique encastrée pour mécanisme CS 703 avec plaque en métal
 EN Thermostatic mixer external parts for CS 703 with metal plate
 ES Kit exterior para mezclador termostático CS 703 con placa de metal
 RU Наружный комплект для термостатического смесителя для душа CS 703

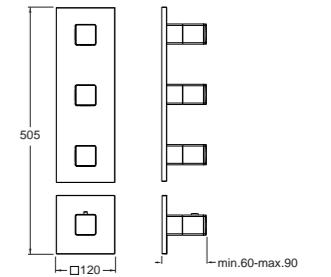

51 cromato 13 nero opaco 24 bianco opaco 34 oro rosa spazzolato 46 oro rosa lucido
 52 oro giallo 72 cromo nero lucido 80 metallic lucido 75 cromo nero spazzolato 77 metallic spazzolato

Set da incasso CS 703 pag. 20
 Unterputz-Einbaukörper CS 703 Seite 20
 Mécanisme encastré CS 703 page 20
 Concealed body CS 703 page 20
 Cuerpo de empotrado CS 703 página 20
 Встраиваемый компонент CS 703 стр. 20

XC 782



IT Set da esterno per miscelatore termostatico CS 702 con piastra in metallo
 DE Fertigmontageset für Unterputz Thermostat Einbaukörper CS 702 mit Abdeckplatte aus Metall
 FR Façade externe mitigeur thermostatique encastrée pour mécanisme CS 702 avec plaque en métal
 EN Thermostatic mixer external parts for CS 702 with metal plate
 ES Kit exterior para mezclador termostático CS 702 con placa de metal
 RU Наружный комплект для термостатического смесителя для душа CS 702

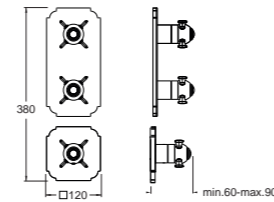

51 cromato 34 oro rosa spazzolato 46 oro rosa lucido 52 oro giallo
 80 metallic lucido 77 metallic spazzolato 92 ottone antico spazzolato

Set da incasso CS 702 pag. 19
 Unterputz-Einbaukörper CS 702 Seite 19
 Mécanisme encastré CS 702 page 19
 Concealed body CS 702 page 19
 Cuerpo de empotrado CS 702 página 19
 Встраиваемый компонент CS 702 стр. 19

IT 773

new



IT Set da esterno per miscelatore termostatico CS 703 con piastra in metallo
 DE Fertigmontageset für Unterputz Thermostat Einbaukörper CS 703 mit Abdeckplatte aus Metall
 FR Façade externe mitigeur thermostatique encastrée pour mécanisme CS 703 avec plaque en métal
 EN Thermostatic mixer external parts for CS 703 with metal plate
 ES Kit exterior para mezclador termostático CS 703 con placa de metal
 RU Наружный комплект для термостатического смесителя для душа CS 703

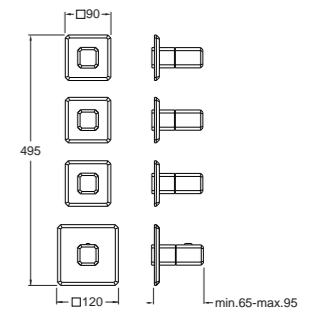

51 cromato 34 oro rosa spazzolato 46 oro rosa lucido 52 oro giallo
 72 cromo nero lucido 80 metallic lucido 75 cromo nero spazzolato 77 metallic spazzolato

Set da incasso CS 703 pag. 20
 Unterputz-Einbaukörper CS 703 Seite 20
 Mécanisme encastré CS 703 page 20
 Concealed body CS 703 page 20
 Cuerpo de empotrado CS 703 página 20
 Встраиваемый компонент CS 703 стр. 20

DISPONIBILE DA - AVAILABLE FROM: 04/2018

XT 783



IT Set da esterno per miscelatore termostatico CS 703 con piastra in metallo
 DE Fertigmontageset für Unterputz Thermostat Einbaukörper CS 703 mit Abdeckplatte aus Metall
 FR Façade externe mitigeur thermostatique encastrée pour mécanisme CS 703 avec plaque en métal
 EN Thermostatic mixer external parts for CS 703 with metal plate
 ES Kit exterior para mezclador termostático CS 703 con placa de metal
 RU Наружный комплект для термостатического смесителя для душа CS 703

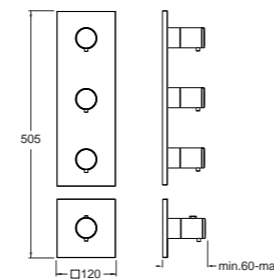

51 cromato 13 nero opaco 24 bianco opaco 34 oro rosa spazzolato 46 oro rosa lucido
 52 oro giallo 72 cromo nero lucido 80 metallic lucido 75 cromo nero spazzolato 77 metallic spazzolato

Set da incasso CS 703 pag. 20
 Unterputz-Einbaukörper CS 703 Seite 20
 Mécanisme encastré CS 703 page 20
 Concealed body CS 703 page 20
 Cuerpo de empotrado CS 703 página 20
 Встраиваемый компонент CS 703 стр. 20

XP 783



IT Set da esterno per miscelatore termostatico CS 703 con piastra in metallo
 DE Fertigmontageset für Unterputz Thermostat Einbaukörper CS 703 mit Abdeckplatte aus Metall
 FR Façade externe mitigeur thermostatique encastrée pour mécanisme CS 703 avec plaque en métal
 EN Thermostatic mixer external parts for CS 703 with metal plate
 ES Kit exterior para mezclador termostático CS 703 con placa de metal
 RU Наружный комплект для термостатического смесителя для душа CS 703

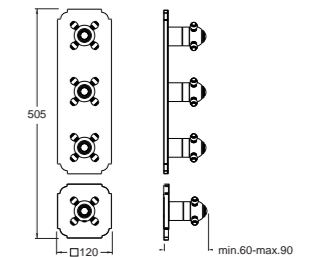

51 cromato 46 oro rosa lucido 52 oro giallo 77 metallic spazzolato 92 ottone antico spazzolato

Set da incasso CS 703 pag. 20
 Unterputz-Einbaukörper CS 703 Seite 20
 Mécanisme encastré CS 703 page 20
 Concealed body CS 703 page 20
 Cuerpo de empotrado CS 703 página 20
 Встраиваемый компонент CS 703 стр. 20

Thermostatic External Parts

XC 783



- IT Set da esterno per miscelatore termostatico CS 703 con piastra in metallo
 DE Fertigmontageset für Unterputz Thermostat Einbaukörper CS 703 mit Abdeckplatte aus Metall
 FR Façade externe mitigeur thermostatique encastrée pour mécanisme CS 703 avec plaque en métal
 EN Thermostatic mixer external parts for CS 703 with metal plate
 ES Kit exterior para mezclador termostático CS 703 con placa de metal
 RU Наружный комплект для термостатического смесителя для душа CS 703

51 cromato	34 oro rosa spazzolato	46 oro rosa lucido	52 oro giallo
80 metallic lucido	77 metallic spazzolato	92 ottone antico spazzolato	

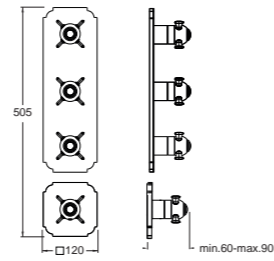

Set da incasso CS 703 pag. 20
 Unterputz-Einbaukörper CS 703 Seite 20
 Mécanisme encastré CS 703 page 20
 Concealed body CS 703 page 20
 Cuerpo de empotrado CS 703 página 20
 Встраиваемый компонент CS 703 стр. 20

IT 774



new

- IT Set da esterno per miscelatore termostatico CS 704 con piastra in metallo
 DE Fertigmontageset für Unterputz Thermostat Einbaukörper CS 704 mit Abdeckplatte aus Metall
 FR Façade externe mitigeur thermostatique encastrée pour mécanisme CS 704 avec plaque en métal
 EN Thermostatic mixer external parts for CS 704 with metal plate
 ES Kit exterior para mezclador termostático CS 704 con placa de metal
 RU Наружный комплект для термостатического смесителя для душа CS 704

51 cromato	34 oro rosa spazzolato	46 oro rosa lucido	52 oro giallo
72 cromo nero lucido	75 cromo nero spazzolato	80 metallic lucido	77 metallic spazzolato

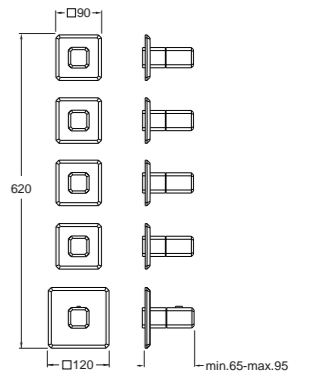

Set da incasso CS 704 pag. 20
 Unterputz-Einbaukörper CS 704 Seite 20
 Mécanisme encastré CS 704 page 20
 Concealed body CS 704 page 20
 Cuerpo de empotrado CS 704 página 20
 Встраиваемый компонент CS 704 стр. 20

DISPONIBILE DA - AVAILABLE FROM: 04/2018

XT 784



- IT Set da esterno per miscelatore termostatico CS 704 con piastra in metallo
 DE Fertigmontageset für Unterputz Thermostat Einbaukörper CS 704 mit Abdeckplatte aus Metall
 FR Façade externe mitigeur thermostatique encastrée pour mécanisme CS 704 avec plaque en métal
 EN Thermostatic mixer external parts for CS 704 with metal plate
 ES Kit exterior para mezclador termostático CS 704 con placa de metal
 RU Наружный комплект для термостатического смесителя для душа CS 704

51 cromato	13 nero opaco 24 bianco opaco	34 oro rosa spazzolato	46 oro rosa lucido
52 oro giallo	72 cromo nero lucido 80 metallic lucido	75 cromo nero spazzolato 77 metallic spazzolato	

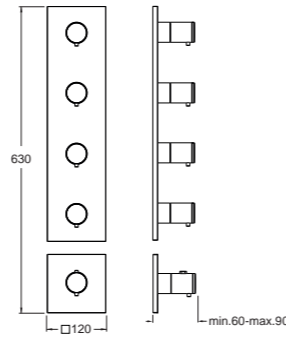

Set da incasso CS 704 pag. 20
 Unterputz-Einbaukörper CS 704 Seite 20
 Mécanisme encastré CS 704 page 20
 Concealed body CS 704 page 20
 Cuerpo de empotrado CS 704 página 20
 Встраиваемый компонент CS 704 стр. 20

XP 784



- IT Set da esterno per miscelatore termostatico CS 704 con piastra in metallo
 DE Fertigmontageset für Unterputz Thermostat Einbaukörper CS 704 mit Abdeckplatte aus Metall
 FR Façade externe mitigeur thermostatique encastrée pour mécanisme CS 704 avec plaque en métal
 EN Thermostatic mixer external parts for CS 704 with metal plate
 ES Kit exterior para mezclador termostático CS 704 con placa de metal
 RU Наружный комплект для термостатического смесителя для душа CS 704

51 cromato	46 oro rosa lucido	52 oro giallo	77 metallic spazzolato	92 ottone antico spazzolato
------------	--------------------	---------------	------------------------	-----------------------------

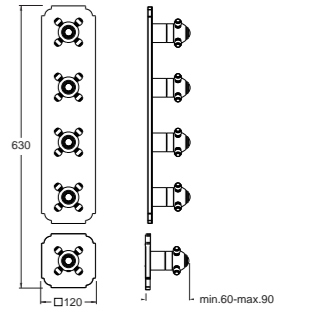

Set da incasso CS 704 pag. 20
 Unterputz-Einbaukörper CS 704 Seite 20
 Mécanisme encastré CS 704 page 20
 Concealed body CS 704 page 20
 Cuerpo de empotrado CS 704 página 20
 Встраиваемый компонент CS 704 стр. 20

XQ 784



- IT Set da esterno per miscelatore termostatico CS 704 con piastra in metallo
 DE Fertigmontageset für Unterputz Thermostat Einbaukörper CS 704 mit Abdeckplatte aus Metall
 FR Façade externe mitigeur thermostatique encastrée pour mécanisme CS 704 avec plaque en métal
 EN Thermostatic mixer external parts for CS 704 with metal plate
 ES Kit exterior para mezclador termostático CS 704 con placa de metal
 RU Наружный комплект для термостатического смесителя для душа CS 704

51 cromato	13 nero opaco 24 bianco opaco	34 oro rosa spazzolato	46 oro rosa lucido
52 oro giallo	72 cromo nero lucido 80 metallic lucido	75 cromo nero spazzolato 77 metallic spazzolato	

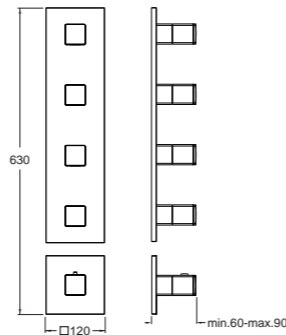

Set da incasso CS 704 pag. 20
 Unterputz-Einbaukörper CS 704 Seite 20
 Mécanisme encastré CS 704 page 20
 Concealed body CS 704 page 20
 Cuerpo de empotrado CS 704 página 20
 Встраиваемый компонент CS 704 стр. 20

XC 784



- IT Set da esterno per miscelatore termostatico CS 704 con piastra in metallo
 DE Fertigmontageset für Unterputz Thermostat Einbaukörper CS 704 mit Abdeckplatte aus Metall
 FR Façade externe mitigeur thermostatique encastrée pour mécanisme CS 704 avec plaque en métal
 EN Thermostatic mixer external parts for CS 704 with metal plate
 ES Kit exterior para mezclador termostático CS 704 con placa de metal
 RU Наружный комплект для термостатического смесителя для душа CS 704

51 cromato	34 oro rosa spazzolato	46 oro rosa lucido	52 oro giallo
80 metallic lucido	77 metallic spazzolato	92 ottone antico spazzolato	

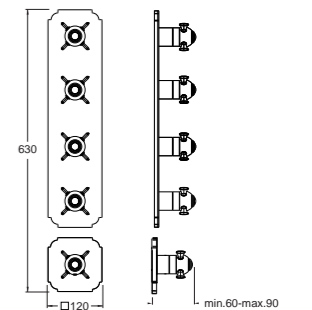

Set da incasso CS 704 pag. 20
 Unterputz-Einbaukörper CS 704 Seite 20
 Mécanisme encastré CS 704 page 20
 Concealed body CS 704 page 20
 Cuerpo de empotrado CS 704 página 20
 Встраиваемый компонент CS 704 стр. 20

Thermostatic External Parts

XT 700



IT Set da esterno per miscelatore termostatico CS 700 con piastra in metallo
 DE Fertigmontageset für Unterputz Thermostat Einbaukörper CS 700 mit Abdeckplatte aus Metall
 FR Façade externe mitigeur thermostatique encastrée pour mécanisme CS 700 avec plaque en métal
 EN Thermostatic mixer external parts for CS 700 with metal plate
 ES Kit exterior para mezclador termostático CS 700 con placa de metal
 RU Наружный комплект для термостатического смесителя для душа CS 700

51 cromato	13 nero opaco 24 bianco opaco	34 oro rosa spazzolato	46 oro rosa lucido
52 oro giallo	72 cromo nero lucido 80 metallic lucido	75 cromo nero spazzolato 77 metallic spazzolato	



Set da incasso CS 700 pag. 16
 Unterputz-Einbaukörper CS 700 Seite 16
 Mécanisme encastré CS 700 page 16
 Concealed body CS 700 page 16
 Cuerpo de empotrado CS 700 página 16
 Встраиваемый компонент CS 700 стр. 16

XQ 700



IT Set da esterno per miscelatore termostatico CS 700 con piastra in metallo
 DE Fertigmontageset für Unterputz Thermostat Einbaukörper CS 700 mit Abdeckplatte aus Metall
 FR Façade externe mitigeur thermostatique encastrée pour mécanisme CS 700 avec plaque en métal
 EN Thermostatic mixer external parts for CS 700 with metal plate
 ES Kit exterior para mezclador termostático CS 700 con placa de metal
 RU Наружный комплект для термостатического смесителя для душа CS 700

51 cromato	13 nero opaco 24 bianco opaco	34 oro rosa spazzolato	46 oro rosa lucido
52 oro giallo	72 cromo nero lucido 80 metallic lucido	75 cromo nero spazzolato 77 metallic spazzolato	

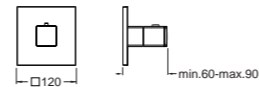

Set da incasso CS 700 pag. 16
 Unterputz-Einbaukörper CS 700 Seite 16
 Mécanisme encastré CS 700 page 16
 Concealed body CS 700 page 16
 Cuerpo de empotrado CS 700 página 16
 Встраиваемый компонент CS 700 стр. 16

IT 700

new



IT Set da esterno per miscelatore termostatico CS 700 con piastra in metallo
 DE Fertigmontageset für Unterputz Thermostat Einbaukörper CS 700 mit Abdeckplatte aus Metall
 FR Façade externe mitigeur thermostatique encastrée pour mécanisme CS 700 avec plaque en métal
 EN Thermostatic mixer external parts for CS 700 with metal plate
 ES Kit exterior para mezclador termostático CS 700 con placa de metal
 RU Наружный комплект для термостатического смесителя для душа CS 700

51 cromato	34 oro rosa spazzolato	46 oro rosa lucido	52 oro giallo
72 cromo nero lucido 80 metallic lucido	75 cromo nero spazzolato 77 metallic spazzolato		

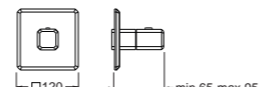

Set da incasso CS 700 pag. 16
 Unterputz-Einbaukörper CS 700 Seite 16
 Mécanisme encastré CS 700 page 16
 Concealed body CS 700 page 16
 Cuerpo de empotrado CS 700 página 16
 Встраиваемый компонент CS 700 стр. 16

DISPONIBILE DA – AVAILABLE FROM: 04/2018

XP 700



IT Set da esterno per miscelatore termostatico CS 700 con piastra in metallo
 DE Fertigmontageset für Unterputz Thermostat Einbaukörper CS 700 mit Abdeckplatte aus Metall
 FR Façade externe mitigeur thermostatique encastrée pour mécanisme CS 700 avec plaque en métal
 EN Thermostatic mixer external parts for CS 700 with metal plate
 ES Kit exterior para mezclador termostático CS 700 con placa de metal
 RU Наружный комплект для термостатического смесителя для душа CS 700

51 cromato	46 oro rosa lucido	52 oro giallo	77 metallic spazzolato	92 ottone antico spazzolato
------------	-----------------------	------------------	---------------------------	--------------------------------

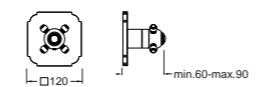

Set da incasso CS 700 pag. 16
 Unterputz-Einbaukörper CS 700 Seite 16
 Mécanisme encastré CS 700 page 16
 Concealed body CS 700 page 16
 Cuerpo de empotrado CS 700 página 16
 Встраиваемый компонент CS 700 стр. 16

Thermostatic External Parts

XC 700



IT Set da esterno per miscelatore termostatico CS 700 con piastra in metallo
 DE Fertigmontageset für Unterputz Thermostat Einbaukörper CS 700 mit Abdeckplatte aus Metall
 FR Façade externe mitigeur thermostatique encastrée pour mécanisme CS 700 avec plaque en métal
 EN Thermostatic mixer external parts for CS 700 with metal plate
 ES Kit exterior para mezclador termostático CS 700 con placa de metal
 RU Наружный комплект для термостатического смесителя для душа CS 700

51 cromato	34 oro rosa spazzolato	46 oro rosa lucido	52 oro giallo
80 metallic lucido	77 metallic spazzolato	92 ottone antico spazzolato	

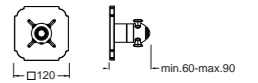

Set da incasso CS 700 pag. 16
 Unterputz-Einbaukörper CS 700 Seite 16
 Mécanisme encastré CS 700 page 16
 Concealed body CS 700 page 16
 Cuerpo de empotrado CS 700 página 16
 Встраиваемый компонент CS 700 стр. 16

XT 710



IT Set da esterno per valvola d'arresto CS 710 - CS 750 con piastra in metallo
 DE Fertigmontageset für Absperrventil CS 710 - CS 750 mit Abdeckplatte aus Metall
 FR Façade externe robinet d'arrêt encastrée pour mécanisme CS 710 - CS 750 avec plaque en métal
 EN Shut-off tap external parts for CS 710 - CS 750 with metal plate
 ES Kit exterior para llave de cierre CS 710 - CS 750 con placa de metal
 RU Наружный комплект для запорного клапана душа CS 710 - CS 750

51 cromato	13 nero opaco 24 bianco opaco	34 oro rosa spazzolato	46 oro rosa lucido
52 oro giallo	72 cromo nero lucido 80 metallic lucido	75 cromo nero spazzolato 77 metallic spazzolato	



Set da incasso CS 710-750 pag. 17
 Unterputz-Einbaukörper CS 710-750 Seite 17
 Mécanisme encastré CS 710-750 page 17
 Concealed body CS 710-750 page 17
 Cuerpo de empotrado CS 710-750 página 17
 Встраиваемый компонент CS 710 - 750 стр. 17

XQ 710



IT Set da esterno per valvola d'arresto CS 710 - CS 750 con piastra in metallo
 DE Fertigmontageset für Absperrventil CS 710 - CS 750 mit Abdeckplatte aus Metall
 FR Façade externe robinet d'arrêt encastrée pour mécanisme CS 710 - CS 750 avec plaque en métal
 EN Shut-off tap external parts for CS 710 - CS 750 with metal plate
 ES Kit exterior para llave de cierre CS 710 - CS 750 con placa de metal
 RU Наружный комплект для запорного клапана душа CS 710 - CS 750

51 cromato	13 nero opaco 24 bianco opaco	34 oro rosa spazzolato	46 oro rosa lucido
52 oro giallo	72 cromo nero lucido 80 metallic lucido	75 cromo nero spazzolato 77 metallic spazzolato	

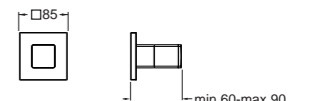

Set da incasso CS 710-750 pag. 17
 Unterputz-Einbaukörper CS 710-750 Seite 17
 Mécanisme encastré CS 710-750 page 17
 Concealed body CS 710-750 page 17
 Cuerpo de empotrado CS 710-750 página 17
 Встраиваемый компонент CS 710 - 750 стр. 17

IT 710

new



IT Set da esterno per valvola d'arresto CS 710 - CS 750 con piastra in metallo
 DE Fertigmontageset für Absperrventil CS 710 - CS 750 mit Abdeckplatte aus Metall
 FR Façade externe robinet d'arrêt encastrée pour mécanisme CS 710 - CS 750 avec plaque en métal
 EN Shut-off tap external parts for CS 710 - CS 750 with metal plate
 ES Kit exterior para llave de cierre CS 710 - CS 750 con placa de metal
 RU Наружный комплект для запорного клапана душа CS 710 - CS 750

51 cromato	34 oro rosa spazzolato	46 oro rosa lucido	52 oro giallo
72 cromo nero lucido 80 metallic lucido	75 cromo nero spazzolato 77 metallic spazzolato		

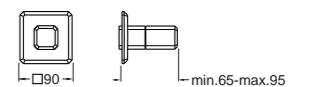

Set da incasso CS 710-750 pag. 17
 Unterputz-Einbaukörper CS 710-750 Seite 17
 Mécanisme encastré CS 710-750 page 17
 Concealed body CS 710-750 page 17
 Cuerpo de empotrado CS 710-750 página 17
 Встраиваемый компонент CS 710 - 750 стр. 17

DISPONIBILE DA – AVAILABLE FROM: 04/2018

51 cromato-chrome / 00 grezzo-raw / 02 bianco-white / 03 luce blu-light blue / 06 luce bianca-light white / 13 nero opaco-black mat / 24 bianco opaco-white mat / 28 inox-stainless steel / 34 oro rosa spazzolato-brushed rose gold / 46 oro rosa lucido-polished rose gold / 52 oro giallo-yellow gold / 53 ottone naturale-natural brass / 72 cromo nero lucido-polished black chrome / 75 cromo nero spazzolato-brushed black chrome / 77 metallic spazzolato-brushed metallic / 80 metallic lucido-polished metallic / 86 sfumato-shaded / 92 ottone antico spazzolato-brushed old brass

Thermostatic External Parts

XP 710



IT Set da esterno per valvola d'arresto CS 710 - CS 750 con piastra in metallo
 DE Fertigmontageset für Absperrventil CS 710 - CS 750 mit Abdeckplatte aus Metall
 FR Façade externe robinet d'arrêt encastrée pour mécanisme CS 710 - CS 750 avec plaque en métal
 EN Shut-off tap external parts for CS 710 - CS 750 with metal plate
 ES Kit exterior para llave de cierre CS 710 - CS 750 con placa de metal
 RU Наружный комплект для запорного клапана душа CS 710 - CS 750

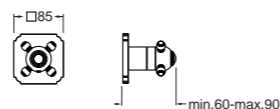

51 cromato 46 oro rosa lucido 52 oro giallo 77 metallic spazzolato 92 ottone antico spazzolato

Set da incasso CS 710-750 pag. 17
 Unterputz-Einbaukörper CS 710-750 Seite 17
 Mécanisme encastré CS 710-750 page 17
 Concealed body CS 710-750 page 17
 Cuerpo de empotrado CS 710-750 página 17
 Встраиваемый компонент CS 710 - 750 стр. 17

XC 710



IT Set da esterno per valvola d'arresto CS 710 - CS 750 con piastra in metallo
 DE Fertigmontageset für Absperrventil CS 710 - CS 750 mit Abdeckplatte aus Metall
 FR Façade externe robinet d'arrêt encastrée pour mécanisme CS 710 - CS 750 avec plaque en métal
 EN Shut-off tap external parts for CS 710 - CS 750 with metal plate
 ES Kit exterior para llave de cierre CS 710 - CS 750 con placa de metal
 RU Наружный комплект для запорного клапана душа CS 710 - CS 750

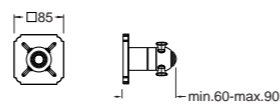

51 cromato 34 oro rosa spazzolato 46 oro rosa lucido 52 oro giallo

80 metallic lucido 77 metallic spazzolato 92 ottone antico spazzolato

Set da incasso CS 710-750 pag. 17
 Unterputz-Einbaukörper CS 710-750 Seite 17
 Mécanisme encastré CS 710-750 page 17
 Concealed body CS 710-750 page 17
 Cuerpo de empotrado CS 710-750 página 17
 Встраиваемый компонент CS 710 - 750 стр. 17

XT 720



IT Set da esterno per valvola d'arresto CS 770 con 2 uscite e piastra in metallo
 DE Fertigmontageset für Absperrventil CS 770 mit 2 Wege und Abdeckplatte aus Metall
 FR Façade externe robinet d'arrêt encastrée pour mécanisme CS 770 avec 2 sorties et plaque en métal
 EN Shut-off tap external parts for CS 770 with 2 outlets and metal plate
 ES Kit exterior para llave de cierre CS 770 con 2 salidas y placa de metal
 RU Наружный комплект для запорного клапана душа CS 770 с переключателем на 2 выхода

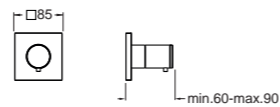

51 cromato 13 nero opaco 24 bianco opaco 34 oro rosa spazzolato 46 oro rosa lucido

52 oro giallo 72 cromo nero lucido 80 metallic lucido 75 cromo nero spazzolato 77 metallic spazzolato



#CR15442Q00
 Set da incasso CS 770 pag. 17
 Unterputz-Einbaukörper CS 770 Seite 17
 Mécanisme encastré CS 770 page 17
 Concealed body CS 770 page 17
 Cuerpo de empotrado CS 770 página 17
 Встраиваемый компонент CS 770 стр. 17

XQ 720



IT Set da esterno per valvola d'arresto CS 770 con 2 uscite e piastra in metallo
 DE Fertigmontageset für Absperrventil CS 770 mit 2 Wege und Abdeckplatte aus Metall
 FR Façade externe robinet d'arrêt encastrée pour mécanisme CS 770 avec 2 sorties et plaque en métal
 EN Shut-off tap external parts for CS 770 with 2 outlets and metal plate
 ES Kit exterior para llave de cierre CS 770 con 2 salidas y placa de metal
 RU Наружный комплект для запорного клапана душа CS 770 с переключателем на 2 выхода

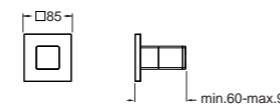

51 cromato 13 nero opaco 24 bianco opaco 34 oro rosa spazzolato 46 oro rosa lucido

52 oro giallo 72 cromo nero lucido 80 metallic lucido 75 cromo nero spazzolato 77 metallic spazzolato



#CR15442Q00
 Set da incasso CS 770 pag. 17
 Unterputz-Einbaukörper CS 770 Seite 17
 Mécanisme encastré CS 770 page 17
 Concealed body CS 770 page 17
 Cuerpo de empotrado CS 770 página 17
 Встраиваемый компонент CS 770 стр. 17

Thermostatic External Parts

IT 720

new



IT Set da esterno per valvola d'arresto CS 770 con 2 uscite e piastra in metallo
 DE Fertigmontageset für Absperrventil CS 770 mit 2 Wege und Abdeckplatte aus Metall
 FR Façade externe robinet d'arrêt encastrée pour mécanisme CS 770 avec 2 sorties et plaque en métal
 EN Shut-off tap external parts for CS 770 with 2 outlets and metal plate
 ES Kit exterior para llave de cierre CS 770 con 2 salidas y placa de metal
 RU Наружный комплект для запорного клапана душа CS 770 с переключателем на 2 выхода

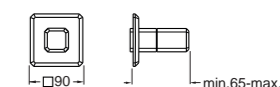

51 cromato 34 oro rosa spazzolato 46 oro rosa lucido 52 oro giallo

72 cromo nero lucido 75 cromo nero spazzolato 80 metallic lucido 77 metallic spazzolato



#CR15442Q00
 Set da incasso CS 770 pag. 17
 Unterputz-Einbaukörper CS 770 Seite 17
 Mécanisme encastré CS 770 page 17
 Concealed body CS 770 page 17
 Cuerpo de empotrado CS 770 página 17
 Встраиваемый компонент CS 770 стр. 17

DISPONIBILE DA - AVAILABLE FROM: 04/2018

XP 720



IT Set da esterno per valvola d'arresto CS 770 con 2 uscite e piastra in metallo
 DE Fertigmontageset für Absperrventil CS 770 mit 2 Wege und Abdeckplatte aus Metall
 FR Façade externe robinet d'arrêt encastrée pour mécanisme CS 770 avec 2 sorties et plaque en métal
 EN Shut-off tap external parts for CS 770 with 2 outlets and metal plate
 ES Kit exterior para llave de cierre CS 770 con 2 salidas y placa de metal
 RU Наружный комплект для запорного клапана душа CS 770 с переключателем на 2 выхода

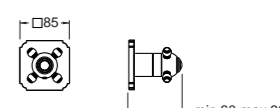

51 cromato 46 oro rosa lucido 52 oro giallo 77 metallic spazzolato 92 ottone antico spazzolato



#CR15442Q00
 Set da incasso CS 770 pag. 17
 Unterputz-Einbaukörper CS 770 Seite 17
 Mécanisme encastré CS 770 page 17
 Concealed body CS 770 page 17
 Cuerpo de empotrado CS 770 página 17
 Встраиваемый компонент CS 770 стр. 17

XC 720



IT Set da esterno per valvola d'arresto CS 770 con 2 uscite e piastra in metallo
 DE Fertigmontageset für Absperrventil CS 770 mit 2 Wege und Abdeckplatte aus Metall
 FR Façade externe robinet d'arrêt encastrée pour mécanisme CS 770 avec 2 sorties et plaque en métal
 EN Shut-off tap external parts for CS 770 with 2 outlets and metal plate
 ES Kit exterior para llave de cierre CS 770 con 2 salidas y placa de metal
 RU Наружный комплект для запорного клапана душа CS 770 с переключателем на 2 выхода

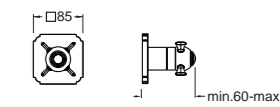

51 cromato 34 oro rosa spazzolato 46 oro rosa lucido 52 oro giallo

80 metallic lucido 77 metallic spazzolato 92 ottone antico spazzolato



#CR15442Q00
 Set da incasso CS 770 pag. 17
 Unterputz-Einbaukörper CS 770 Seite 17
 Mécanisme encastré CS 770 page 17
 Concealed body CS 770 page 17
 Cuerpo de empotrado CS 770 página 17
 Встраиваемый компонент CS 770 стр. 17

XT 833



IT Set da esterno per soffione anticalcare body-jet CS 705 - CS 706 - CS 707 con piastra in metallo
 DE Fertigmontageset Seitenbrause mit Antikalk-System für Einbaukörper CS 705 - CS 706 - CS 707 mit Abdeckplatte aus Metall
 FR Façade externe pour buse hydromassante pour mécanisme CS 705 - CS 706 - CS 707 avec plaque en métal
 EN Anti-lime body jet external parts for CS 705 - CS 706 - CS 707 with metal plate
 ES Kit exterior para duchitas laterales antical CS 705 - CS 706 - CS 707 con placa de metal
 RU Наружный комплект для насадки для душа с защитой от известковых отложений CS 705 - CS 706 - CS 707

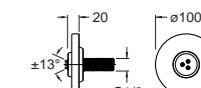

51 cromato 13 nero opaco 24 bianco opaco 34 oro rosa spazzolato 46 oro rosa lucido

52 oro giallo 72 cromo nero lucido 80 metallic lucido 75 cromo nero spazzolato 77 metallic spazzolato

Set da incasso CS 705-706-707 pag. 20-21
 Unterputz-Einbaukörper CS 705-706-707 Seite 20-21
 Mécanisme encastré CS 705-706-707 page 20-21
 Concealed body CS 705-706-707 page 20-21
 Cuerpo de empotrado CS 705-706-707 página 20-21
 Встраиваемый компонент CS 705-706-707 стр. 20-21

Thermostatic External Parts

XQ 833



- IT Set da esterno per soffione anticalcare body-jet CS 705 - CS 706 - CS 707 con piastra in metallo
- DE Fertigmontageset Seitenbrause mit Antikalk-System für Einbaukörper CS 705 - CS 706 - CS 707 mit Abdeckplatte aus Metall
- FR Façade externe pour buse hydromassante pour mécanisme CS 705 - CS 706 - CS 707 avec plaque en métal
- EN Anti-lime body jet external parts for CS 705 - CS 706 - CS 707 with metal plate
- ES Kit exterior para duchitas laterales antical CS 705 - CS 706 - CS 707 con placa de metal
- RU Наружный комплект для насадки для душа с защитой от известковых отложений CS 705 - CS 706 - CS 707

51 cromato 13 nero opaco 34 oro rosa 46 oro rosa
24 bianco opaco spazzolato lucido

52 oro 72 cromo nero lucido 75 cromo nero spazzolato
giallo 80 metallic lucido 77 metallic spazzolato

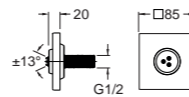

Set da incasso CS 705-706-707 pag. 20-21
Unterputz-Einbaukörper CS 705-706-707 Seite 20-21
Mécanisme encastré CS 705-706-707 page 20-21
Concealed body CS 705-706-707 page 20-21
Cuerpo de empotrado CS 705-706-707 página 20-21
Встраиваемый компонент CS 705-706-707 стр. 20-21

XC 833



- IT Set da esterno per soffione anticalcare body-jet CS 705 - CS 706 - CS 707 con piastra in metallo
- DE Fertigmontageset Seitenbrause mit Antikalk-System für Einbaukörper CS 705 - CS 706 - CS 707 mit Abdeckplatte aus Metall
- FR Façade externe pour buse hydromassante pour mécanisme CS 705 - CS 706 - CS 707 avec plaque en métal
- EN Anti-lime body jet external parts for CS 705 - CS 706 - CS 707 with metal plate
- ES Kit exterior para duchitas laterales antical CS 705 - CS 706 - CS 707 con placa de metal
- RU Наружный комплект для насадки для душа с защитой от известковых отложений CS 705 - CS 706 - CS 707

51 cromato 13 nero opaco 34 oro rosa 46 oro rosa
24 bianco opaco spazzolato lucido

52 oro 72 cromo nero lucido 75 cromo nero spazzolato 92 ottone antico
giallo 80 metallic lucido 77 metallic spazzolato spazzolato

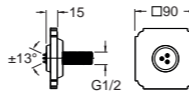

Set da incasso CS 705-706-707 pag. 20-21
Unterputz-Einbaukörper CS 705-706-707 Seite 20-21
Mécanisme encastré CS 705-706-707 page 20-21
Concealed body CS 705-706-707 page 20-21
Cuerpo de empotrado CS 705-706-707 página 20-21
Встраиваемый компонент CS 705-706-707 стр. 20-21